

INSECT SCREEN

7206080/
83729001

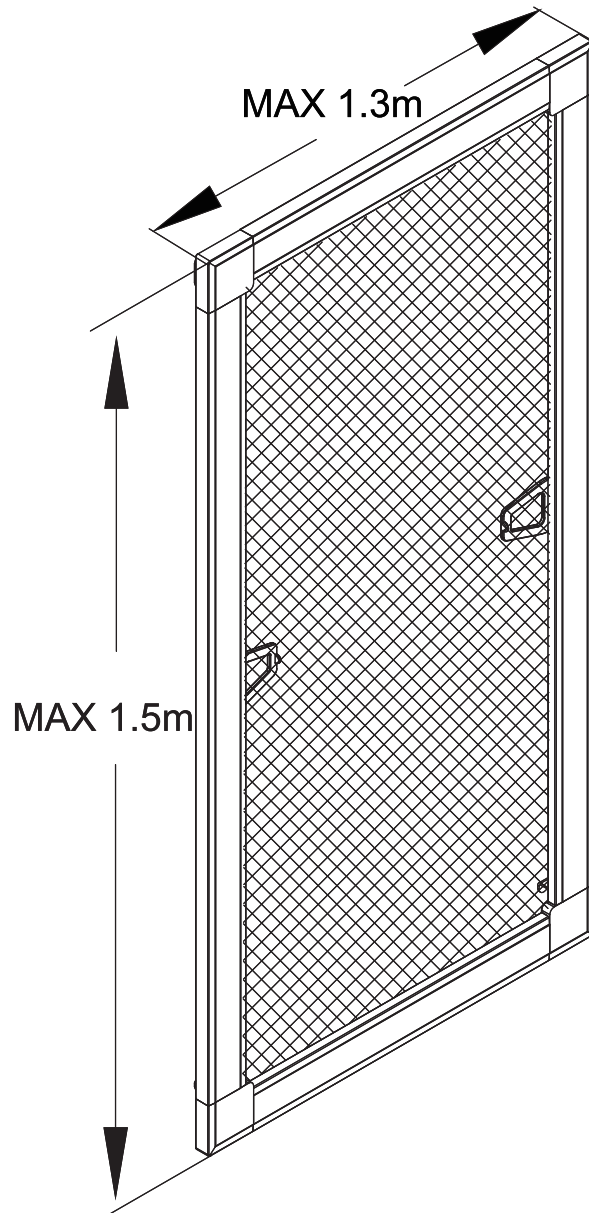

60min



GB Read the instructions first and then start assembly

A detailed assembly video can be found under the following link or by scanning the QR code

<https://m.youtube.com/watch?v=HYaGCq6U0EE&feature=youtu.be>

Use a rubber hammer to assemble the parts. Also ideal for assembly between the window and roller shutter from 20mm space

Measure height (h) and width (W) of the inner frame of the window. Minimum size H40 x W 40 cm

Remove 12 mm from the measured height (H) and 38mm from the measured width (W) and shorten the aluminum profiles to the corresponding high (H) or width (W)

Measure the frame depth (x) of your window. Add 1 mm to the measured depth and mark the measurement on the assembly bracket. Then bend the assembly bracket.

DK Læs vejledningen først, og begynd derefter at samle

Du kan finde en detaljeret samlevideo på følgende link eller ved at scanne QR-koden

<https://m.youtube.com/watch?v=HYaGCq6U0EE&feature=youtu.be>

Brug en gummihammer til at samle delene. Også ideelt til montering mellem vindue og rulleskodde fra 20 mm afstand

Mål højden (H) og bredden (B) på vinduets indvendige ramme. Min. størrelse H 40 cm x B 40 cm

Træk 12 mm fra den målte højde (H) og 38 mm fra den målte bredde (B), og afkort aluminiumsprofilerne til den tilsvarende høje (H) eller bredde (B)

Mål rammens dybde (x) på dit vindue. Læg 1 mm til den målte dybde, og markér målet på monteringsbeslaget. Buk derefter monteringsbeslaget.

DE Lesen Sie zuerst die Anleitung und beginnen Sie dann mit der Montage

Ein detailliertes Montagevideo finden Sie unter folgendem Link oder durch Scannen des QR-Codes

<https://m.youtube.com/watch?v=HYaGCq6U0EE&feature=youtu.be>

Verwenden Sie einen Gummihammer, um die Teile zusammenzubauen. Ideal auch für die Montage zwischen Fenster und Rollladen ab 20 mm Abstand

Höhe (H) und Breite (B) des Fensterinnenrahmens messen. Mindestgröße H 40 x B 40 cm

12 mm von der gemessenen Höhe (H) und 38 mm von der gemessenen Breite (B) abziehen und die Aluminiumprofile auf die entsprechende Höhe (H) oder Breite (B) kürzen.

Rahmentiefe (x) Ihres Fensters messen. Zu der gemessenen Tiefe 1 mm addieren und das Maß auf der Montagehalterung markieren. Anschließend die Montagehalterung biegen.

NO Les instruksjonene først, og start deretter monteringen

Du finner en detaljert monteringsvideo under følgende lenke eller ved å skanne QR-koden

<https://m.youtube.com/watch?v=HYaGCq6U0EE&feature=youtu.be>

Bruk en gummihammer til å montere delene. Også ideelt for montering mellom vindu og rulleskodde med minst 20 mm avstand

Mål høyden (H) og bredden (B) på den innvendige vindusrammen. Minimumsstørrelse H40 x B40 cm

Trekk fra 12 mm fra den målte høyden (H) og 38 mm fra den målte bredden (B), og forkort aluminiumsprofilene til tilsvarende høyde (H) eller bredde (B)

Mål vindusrammens dybde (X). Legg 1 mm til den målte dybden og merk av målet på monteringsbraketten. Bøy deretter monteringsbraketten.

SE Läs instruktionerna först och påbörja sedan monteringen

En detaljerad monteringsvideo hittar du genom att klicka på följande länk eller genom att skanna QR-koden

<https://m.youtube.com/watch?v=HYaGCq6U0EE&feature=youtu.be>

Använd en gummihammare för att montera delarna. Även idealisk för montering mellan fönster och jalusi från 20 mm avstånd

Mät höjden (H) och bredden (B) på fönstrets innerram. Minsta storlek H 40 x B 40 cm

Ta bort 12 mm från den uppmätta höjden (H) och 38 mm från den uppmätta bredden (B) och korta av aluminiumprofilerna till motsvarande höjd (H) eller bredd (B).

Mät ramdjupet (x) på ditt fönster. Lägg till 1 mm till det uppmätta djupet och markera måttet på monteringsfästet. Böj sedan monteringsfästet.

FI Lue ohjeet ennen kuin aloitat kokoamisen.

Yksityiskohtainen asennusvideo löytyy seuraavasta linkistä tai skannaamalla QR-koodi

<https://m.youtube.com/watch?v=HYaGCq6U0EE&feature=youtu.be>

Käytä osien kokoamiseen kumivasaraa. Ihanteellinen myös asennettavaksi ikkunan ja rullakaittimen väliin vähintään 20 mm:n tilaan

Mittaa ikkunan sisäkehysten korkeus (K) ja leveys (L). Vähimmäiskoko K 40 x L 40 cm

Poista mitatusta korkeudesta (K) 12 mm ja mitatusta leveydestä (L) 38 mm, ja lyhennä alumiiniprofiilit vastaavaan korkeuteen (K) tai leveyteen (L).

Mittaa ikkunan kehysten syvyys (x). Lisää mitattuun syvyyteen 1 mm ja merkitse mitta asennuskiinnikkeeseen. Taivuta sitten asennuskiinnikettä.

PL Najpierw należy przeczytać instrukcje, a następnie przystąpić do montażu

Szczegółowy film dotyczący montażu można znaleźć pod poniższym linkiem lub po zeskanowaniu kodu QR

<https://m.youtube.com/watch?v=HYaGCq6U0EE&feature=youtu.be>

Do montażu części należy użyć gumowego młotka. Doskonale nadaje się również do montażu w przestrzeni 20 mm między oknem a roletą

Zmierzyć wysokość (H) i szerokość (W) wewnętrznej ramy okna. Minimalne wymiary to 40 x 40 cm (H x W)

Odjąć 12 mm od zmierzonej wysokości (H) i 38 mm od zmierzonej szerokości (W) oraz skrócić profile aluminiowe do odpowiedniej wysokości (H) lub szerokości (W).

Zmierzyć głębokość ramy (x) swojego okna. Do zmierzonej głębokości dodać 1 mm oraz zaznaczyć wymiar na wsporniku montażowym. Następnie zgiąć wspornik montażowy.

CZ Nejdříve si přečtete tento návod a teprve pak začnete s montáží

Podrobné video k montáži najdete pod následujícím odkazem nebo naskenováním QR kódu

<https://m.youtube.com/watch?v=HYaGCq6U0EE&feature=youtu.be>

K montáži dílů použijte gumovou paličku. Vhodné také pro montáž mezi okno a venkovní roletu s meziprostorem od 20 mm

Změřte výšku (V) a šířku (Š) vnitřního okenního rámu. Minimální rozměry V 40 x Š 40 cm

Odečtete 12 mm z naměřené výšky (V) a 38 mm z naměřené šířky (Š) a zkrátte hliníkové profily na příslušnou výšku (V) nebo šířku (Š)

Změřte hloubku rámu (x) okna. K naměřené hloubce připočtete 1 mm a vyznačte rozměr na montážním držáku. Pak montážní držák ohněte.

HU A szerelés megkezdése előtt olvassa el az utasításokat.

Az alábbi hivatkozással vagy a QR-kód leolvasásával részletes szerelési videó nyitható meg.

<https://m.youtube.com/watch?v=HYaGCq6U0EE&feature=youtu.be>

Az alkatrészek összeszereléséhez gumikalapácsot használjon. Ablak és rolós függöny közé szereléshez is ideális, ha a köztük lévő távolság legalább 20 mm.

Mérje meg a belső ablakkeret magasságát (H) és szélességét (W). A minimális méret 40 x 40 cm (H x W)

Vonjon le 12 mm-t a mért magasságból (H) és 38 mm-t a mért szélességből (W), és vágja az alumíniumprofilokat az ennek megfelelő magasságra (H) vagy szélességre (W).

Mérje meg az ablakkeret mélységét (X). Adjon hozzá 1 mm-t a mért mélységhez, és jelölje meg a méretet a szerelőkonzolon. Ezután hajlítsa meg a szerelőkonzolt.

NL Lees eerst de instructies en begin dan met de montage.

U vindt een gedetailleerde montagevideo onder de volgende link of door de QR-code te scannen.

<https://m.youtube.com/watch?v=HYaGCq6U0EE&feature=youtu.be>

Gebruik een rubberen hamer om de onderdelen in elkaar te zetten. Ook ideaal voor montage tussen raam en rolluik vanaf een afstand van 20 mm.

Meet de hoogte (h) en breedte (B) van het binnenframe van het raam. Minimumafmetingen H40 x B 40 cm

Verwijder 12 mm van de gemeten hoogte (H) en 38 mm van de gemeten breedte (B) en verkort de aluminium profielen tot de bijbehorende hoogte (H) of breedte (B).

Meet de framediepte (x) van uw raam. Tel 1 mm bij de gemeten diepte op en markeer de afmeting op de montagebeugel. Buig vervolgens de montagebeugel.

SK Pred montážou si najskôr prečítajte pokyny

Video s podrobným postupom montáže nájdete na nasledujúcom odkaze alebo naskenovaním QR kódu

<https://m.youtube.com/watch?v=HYaGCq6U0EE&feature=youtu.be>

Na montáž dielov použite gumové kladivo. Vhodná aj na montáž medzi okno a vonkajšiu roletu s priestorom 20 mm

Odmerajte výšku (H) a šírku (W) vnútorného rámu okna. Minimálna veľkosť 40 × 40 cm (H × W)

Z nameranej výšky (H) odpočítajte 12 mm, z nameranej šírky (W) 38 mm a hliníkové profily skráťte na príslušnú výšku (H) alebo šírku (W)

Odmerajte hĺbku rámu (x) svojho okna. K nameranej hĺbke pripočítajte 1 mm a rozmer označte na montážnej konzole. Potom montážnu konzolu ohnite.

FR Lisez d'abord les instructions, puis commencez le montage

Vous accédez à une vidéo de montage détaillée en cliquant sur le lien suivant ou en scannant le code QR

<https://m.youtube.com/watch?v=HYaGCq6U0EE&feature=youtu.be>

Utilisez un maillet en caoutchouc pour assembler les pièces. Idéal également pour le montage entre la fenêtre et le volet roulant à partir d'un espace de 20 mm

Mesurez la hauteur (h) et la largeur (W) du cadre intérieur de la vitre. Dimensions minimales H 40 x L 40 cm

Soustrayez 12 mm de la hauteur mesurée (H) et 38 mm de la largeur mesurée (W) et raccourcissez les profils en aluminium à la hauteur (H) ou à la largeur (L) correspondante

Mesurez la profondeur du cadre (x) de votre fenêtre. Ajoutez 1 mm à la profondeur mesurée et marquez la mesure sur le support de montage. Puis pliez le support de montage.

SI Najprej preberite navodila in nato začnite z montažo.

Podroben videoposnetek o montaži najdete na naslednji povezavi ali s skeniranjem QR-kode

<https://m.youtube.com/watch?v=HYaGCq6U0EE&feature=youtu.be>

Za sestavljanje delov uporabite gumijasto kladivo. Idealno tudi za vgradnjo med okno in rolo iz prostora 20 mm

Izmerite višino (V) in širino (Š) notranjega okvirja okna. Najmanjša velikost V 40 x Š 40 cm

Od izmerjene višine (V) odštejte 12 mm in od izmerjene širine (Š) 38 mm in aluminijaste profile skrajšajte na ustrezno višino (V) ali širino (Š).

Izmerite globino okvirja (x) vašega okna. Dodajte 1 mm izmerjeni globini in označite meritev na montažnem nosilcu. Nato upognite montažni nosilec.

HR Najprije pročitajte upute, a zatim započnite s montažom.

Detaljan video o montaži možete pronaći na sljedećoj poveznici ili skeniranjem QR koda.

<https://m.youtube.com/watch?v=HYaGCq6U0EE&feature=youtu.be>

Za sastavljanje dijelova upotrijebite gumeni čekić. Idealno i za montažu između prozora i vanjske rolete iz prostora od 20 mm

Izmjerite visinu (V) i širinu (Š) unutarnjeg okvira prozora. Minimalna veličina V 40 x Š 40 cm

Oduzmite 12 mm od izmjerene visine (V) i 38 mm od izmjerene širine (Š) i skratite aluminijске profile na odgovarajuću visinu (V) ili širinu (Š)

Izmjerite dubinu okvira (x) prozora. Izmjerenoj dubini dodajte 1 mm i označite mjerenje na montažnom nosaču. Zatim savijte montažni nosač.

IT Iniziare il montaggio soltanto dopo aver letto le istruzioni

Un video dettagliato del montaggio è disponibile al seguente link o scansionando il codice QR

<https://m.youtube.com/watch?v=HYaGCq6U0EE&feature=youtu.be>

Utilizzare un martello di gomma per assemblare le parti. Ideale anche per il montaggio tra finestra e tapparella con spazio intermedio a partire da 20 mm

Misurare l'altezza (H) e la larghezza (L) del telaio interno della finestra. Misura minima H 40 x L 40 cm

Togliere 12 mm dall'altezza misurata (H) e 38 mm dalla larghezza misurata (L) e tagliare i profili di alluminio all'altezza (H) e larghezza corrispondenti (L)

Misurare la profondità del telaio (x) della finestra. Alla profondità misurata aggiungere 1 mm, riportando la misura sulla staffa di montaggio. Piegare quindi quest'ultima.

ES Lea las instrucciones antes de llevar a cabo el montaje

Encontrará un vídeo detallado con las instrucciones de montaje en el siguiente enlace o escaneando el código QR

<https://m.youtube.com/watch?v=HYaGCq6U0EE&feature=youtu.be>

Utilice un martillo de goma para montar las piezas. También es ideal para el montaje entre la ventana y la persiana a partir de una distancia de 20 mm

Mida la altura (H) y la anchura (W) del marco interior de la ventana. Tamaño mínimo: altura 40 x anchura 40 cm

Reste 12 mm a la altura medida (H) y 38 mm a la anchura medida (W) y recorte los perfiles de aluminio a la altura (H) o anchura (W) correspondiente

Mida la profundidad (X) del marco de la ventana. Añada 1 mm a la profundidad medida y señale la medida en el ángulo de enganche. A continuación, doble el ángulo de enganche.

BA Prvo pročitajte uputstvo pa zatim počnite sastavljati

Detaljan video za sastavljanje može se pronaći putem sljedeće veze ili skeniranjem QR koda

<https://m.youtube.com/watch?v=HYaGCq6U0EE&feature=youtu.be>

Sastavite dijelove pomoću gumenog čekića. Također idealno za sastavljanje između prozora i roletni s udaljenosti od 20 mm

Izmjerite visinu (h) i širinu (W) unutrašnjeg prozorskog okvira. Minimalna veličina H 40 x W 40 cm

Uklonite 12 mm od izmjerene visine (H) i 38 mm od izmjerene širine (W) i skratite aluminijumske profile na odgovarajuću visinu (H) ili širinu (W)

Izmjerite dubinu okvira (x) svog prozora. Dodajte 1 mm izmjerenoj dubini i označite mjeru na nosaču za montažu. Zatim savijte nosač za montažu.

RS Prvo pročitajte uputstva, a zatim počnite sa montažom

Detaljan video o montaži možete da pronađete putem sledeće veze ili skeniranjem QR koda

<https://m.youtube.com/watch?v=HYaGCq6U0EE&feature=youtu.be>

Koristite gumeni čekić za montažu delova. Takođe idealno za montažu između prozora i žaluzina sa udaljenosti od 20 mm

Izmerite visinu (H) i širinu (W) unutrašnjeg okvira prozora. Minimalna veličina H40 x W40 cm

Od izmerene visine (H) oduzmite 12 mm i od izmerene širine (W) 38 mm i skratite aluminijumske profile na odgovarajuću visinu (H) ili širinu (W)

Izmerite dubinu okvira (x) vašeg prozora, dodajte 1 mm izmerenoj dubini i označite merenje na nosaču za montiranje, a zatim savijte nosač za montiranje.

UA Перш ніж починати монтаж, прочитайте інструкції

Щоб переглянути відео з докладними інструкціями з монтажу, можна перейти за цим посиланням або просканувати QR-код

<https://m.youtube.com/watch?v=HYaGCq6U0EE&feature=youtu.be>

Для збирання деталей використовуйте гумовий молоток. Також ідеально підходить для монтажу між вікном і ролею з простором 20 мм

Виміряйте висоту (H) і ширину (W) внутрішньої рами вікна. Мінімальний розмір: висота (H) 40 см x ширина (W) 40 см

Відніміть 12 мм від вимірної висоти (H) і 38 мм від вимірної ширини (W) і вкоротіть алюмінієві профілі до відповідної висоти (H) або ширини (W)

Виміряйте глибину (X) рами вікна. Додайте 1 мм до вимірної глибини й позначте вимірне значення на монтажному кронштейні. Потім зігніть монтажний кронштейн.

RO Citiți mai întâi instrucțiunile, apoi începeți asamblarea.

Accesați următorul link sau scanați codul QR pentru a urmări videoclipul detaliat privind asamblarea.

<https://m.youtube.com/watch?v=HYaGCq6U0EE&feature=youtu.be>

Utilizați un ciocan de cauciuc pentru a asambla piesele. Se poate monta și între fereastră și rulou, lăsând un spațiu de 20 mm.

Măsurați înălțimea (H) și lățimea (W) ramei interioare a ferestrei. Dimensiuni minime 40 × 40 cm (H × W)

Îndepărtați 12 mm din înălțimea măsurată (H) și 38 mm din lățimea măsurată (W) și scurtați profilurile din aluminiu la înălțimea (H) și lățimea (W) corespunzătoare.

Măsurați adâncimea ramei (x) ferestrei. Adăugați 1 mm la adâncimea măsurată și marcați măsurătoarea pe suportul de montaj. Apoi îndoiți suportul de montaj.

BG Първо прочетете инструкциите и след това започнете монтажа

Подробно видео за монтажа можете да намерите на следната връзка или като сканирате QR кода

<https://m.youtube.com/watch?v=HYaGCq6U0EE&feature=youtu.be>

Използвайте гумен чук за сглобяване на частите. Също така е идеално за монтаж между прозореца и ролетната щора от 20 mm разстояние

Измерете височината (H) и ширината (W) на вътрешната рамка на прозореца. Минимален размер 40 x 40 cm (H x W)

Отстранете 12 mm от измерената височина (H) и 38 mm от измерената ширина (W) и скъсете алуминиевите профили до съответната височина (H) или ширина (W)

Измерете дълбочината на рамката (x) на прозореца. Добавете 1 mm към измерената дълбочина и отбележете измерването върху монтажната скоба. След това огънете монтажната скоба.

GR Διαβάστε τις οδηγίες πριν ξεκινήσετε τη συναρμολόγηση.

Μπορείτε να βρείτε ένα λεπτομερές βίντεο συναρμολόγησης στον ακόλουθο σύνδεσμο ή σαρώνοντας τον κωδικό QR

<https://m.youtube.com/watch?v=HYaGCq6U0EE&feature=youtu.be>

Χρησιμοποιήστε ένα λαστιχένιο σφυρί για να συναρμολογήσετε τα εξαρτήματα. Ιδανικό για τοποθέτηση με ταξύ παραθύρου και ρολού από απόσταση 20mm

Μετρήστε το ύψος (h) και το πλάτος (W) του εσωτερικού πλαισίου του παραθύρου. Ελάχιστο μέγεθος Υ40 x Π40 cm

Αφαιρέστε 12 mm από το μετρημένο ύψος (H) και 38mm από το μετρημένο πλάτος (W) και μειώστε τα προφίλ αλουμινίου στο αντίστοιχο ύψος (H) ή πλάτος (W)

Μετρήστε το βάθος του πλαισίου (x) του παραθύρου. Προσθέστε 1mm στο μετρημένο βάθος και σημειώστε τη μέτρηση στον βραχίονα συναρμολόγησης. Στη συνέχεια λυγίστε τον βραχίονα συναρμολόγησης.

PT Leia as instruções antes de iniciar a montagem

Encontrará um vídeo de montagem detalhado no seguinte link ou através da leitura do código QR

<https://m.youtube.com/watch?v=HYaGCq6U0EE&feature=youtu.be>

Utilize um martelo de borracha para montar as peças. Ideal, também, para montagem entre a janela e o estore com um espaço livre mínimo de 20 mm

Meça a altura (A) e a largura (L) do caixilho interior da janela. Tamanho mínimo A 40 x L 40 cm

Subtraia 12 mm da altura medida (A) e 38 mm da largura medida (L) e encurte os perfis de alumínio para a altura (A) ou largura (L) correspondentes

Meça a profundidade do caixilho (x) da sua janela. Adicione 1 mm à profundidade medida e marque a medida no suporte de montagem. Em seguida, dobre o suporte de montagem.

RU Прежде чем приступить к сборке, прочтите инструкции

Подробное видео с инструкциями по монтажу можно открыть по следующей ссылке, или отсканировав QR-код

<https://m.youtube.com/watch?v=HYaGCq6U0EE&feature=youtu.be>

Для сборки деталей используйте резиновый молоток. Также идеально подходит для монтажа между окном и рольставнями с зазором 20 мм

Измерьте высоту (H) и ширину (W) внутренней рамы окна. Минимальный размер: высота (H) 40 см x ширина (W) 40 см

Вычтите 12 мм из измеренной высоты (H) и 38 мм из измеренной ширины (W) и укоротите алюминиевые профили до соответствующей высоты (H) или ширины (W)

Измерьте глубину (X) рамы окна. Добавьте 1 мм к измеренной глубине и отметьте измеренное значение на монтажном кронштейне. Затем согните монтажный кронштейн.

TR Önce talimatları okuyun ve sonra montaja başlayın

Ayrıntılı montaj videosuna aşağıdaki bağlantıdan veya QR kodunu tarayarak ulaşabilirsiniz

<https://m.youtube.com/watch?v=HYaGCq6U0EE&feature=youtu.be>

Parçaları monte etmek için bir lastik çekiç kullanın. Ayrıca 20 mm'lik boşluktan itibaren pencere ve panjur arasına montaj için de idealdir

Pencerenin iç çerçevesinin yüksekliğini (h) ve genişliğini (W) ölçün. Minimum boyut Y40 x G 40 cm

Ölçülen yükseklikten (H) 12 mm ve ölçülen genişlikten (W) 38mm çıkarın ve alüminyum profilleri ilgili yüksekliğe (H) veya genişliğe (W) kısaltın

Pencerenizin çerçeve derinliğini (x) ölçün. Ölçülen derinliğe 1 mm ekleyin ve ölçümü montaj braketini üzerinde işaretleyin. Ardından montaj braketini bükün.

CN 首先阅读说明，然后再开始组装

详细的安装视频可通过以下链接或扫描二维码获取

<https://m.youtube.com/watch?v=HYaGCq6U0EE&feature=youtu.be>

组装各部件时应使用橡胶锤。它也适合安装在窗户与百叶帘之间，相互之间保留 20mm 的间距

测量窗户内框的高度 (h) 与宽度 (W)。最小尺寸应为 H40 x W 40 cm

将所测高度 (H) 减去 12 mm，宽度 (W) 减去 38 mm，再将铝型材截短至对应的高度 (H) 或宽度 (W)

测量窗框的深度 (x)。将所测深度加 1 mm，在安装支架上标好位置，然后弯曲安装支架。

AR اقرأ التعليمات أولاً ثم ابدأ التركيب

يمكنك العثور على فيديو تفصيلي يتناول تركيب المنتج ضمن الرابط التالي أو من خلال المسح الضوئي لرمز <https://m.youtube.com/watch?v=HYaGCq6U0EE&feature=youtu.be>

استخدم مطرقة مطاطية لتركيب الأجزاء. مثالية أيضًا للتركيب بين الباب والستارة الدوارة على مسافة 20 مم

قم بقياس ارتفاع (ع) وعرض (ض) الإطار الداخلي للنافذة. الحد الأدنى للمقاس الارتفاع 40 x العرض 40 سم
قم بإزالة 12 مم من الارتفاع الذي تم قياسه (ع) و 38 مم من العرض الذي تم قياسه (ض) وقم بتقصير الإطارات

الجانبية من الألومنيوم إلى الارتفاع (ع) أو العرض (ض) المقابل
للنافذة لديك. أضف 1 مم إلى العمق الذي تم قياسه وضع علامة على القياس على (x) قم بقياس عمق الإطار

حامل التركيب. ثم قم بثني حامل التركيب



JYSK.com

Products name: Insect screen NYORD

Product no.: 7206080/83792001

Model no.: 130 x 150 White

Made in China

UK importer:

JYSK Ltd.

Biostat House

Pepper Road

SK7 5BW

JYSK A/S

Soedalsparken 18

DK-8220 Brabrand

+4589397500

DK13590400

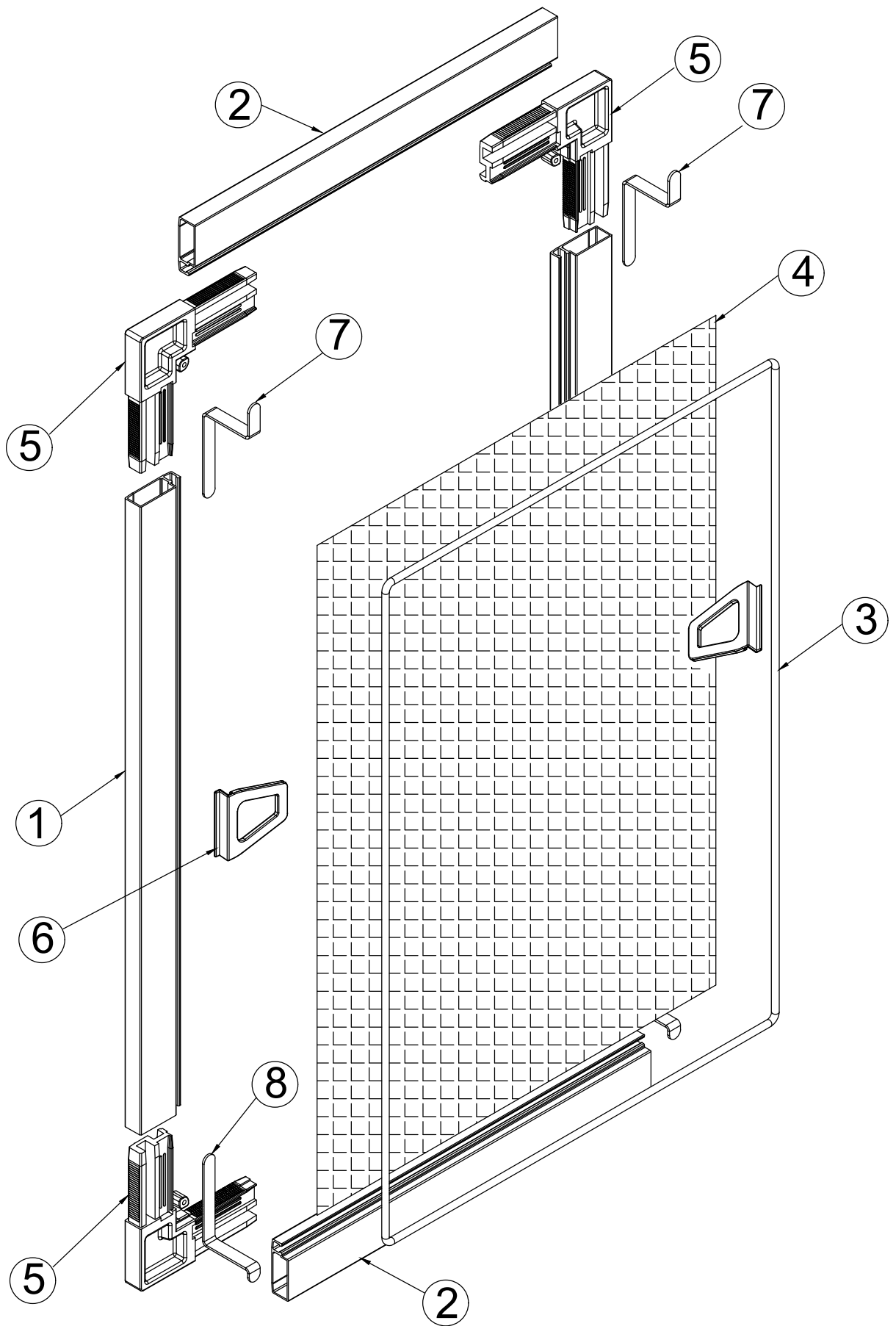

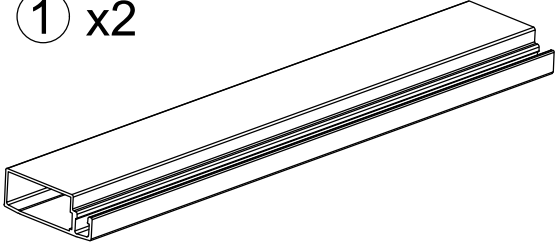
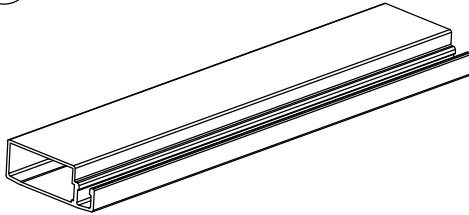
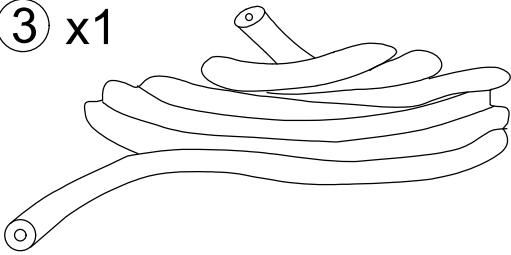
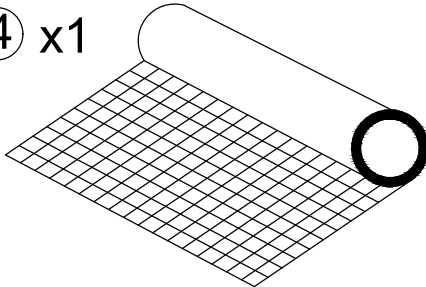
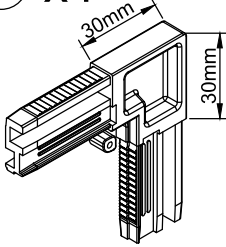
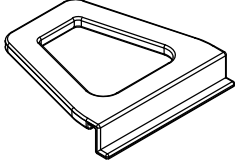
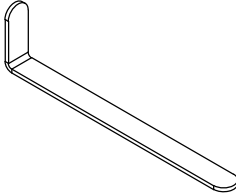
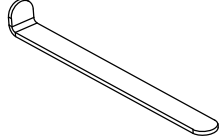
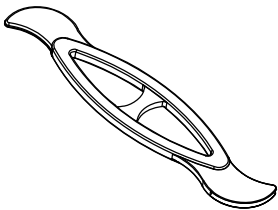
<p>① x2</p> 		<p>② x2</p> 	
<p>1440X26X9.5mm</p>		<p>1240X26X9.5mm</p>	
<p>③ x1</p> 		<p>④ x1</p> 	
<p>Ø4.0mm x 5.44m</p>		<p>1.55X1.3m</p>	
<p>⑤ x4</p> 	<p>⑥ x2</p> 	<p>⑦ x2</p> 	<p>⑧ x2</p> 
<p>65X65X9mm</p>	<p>32X31X6mm</p>	<p>66X16X6mm</p>	<p>66X7X6mm</p>
<p>⑨ x1</p> 			
<p>162X34X5.6mm</p>			

1

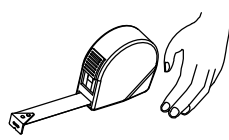
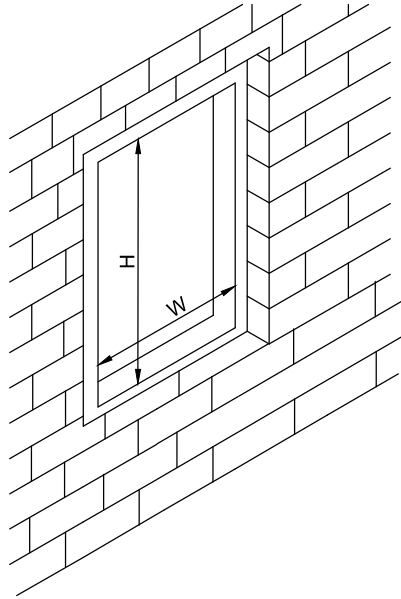
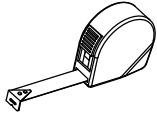

2

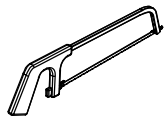

① x2



② x2

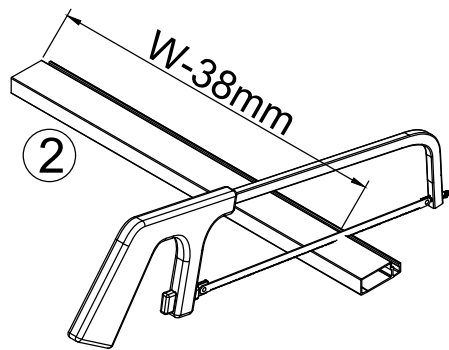
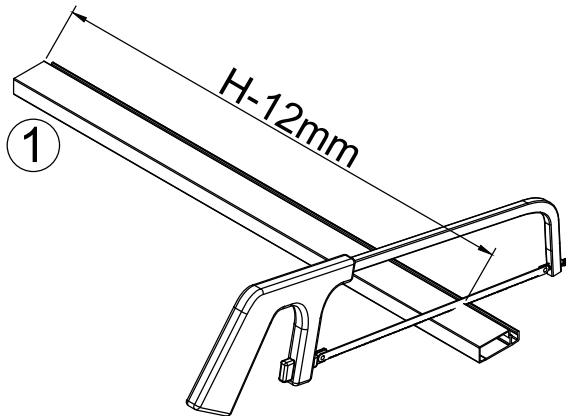

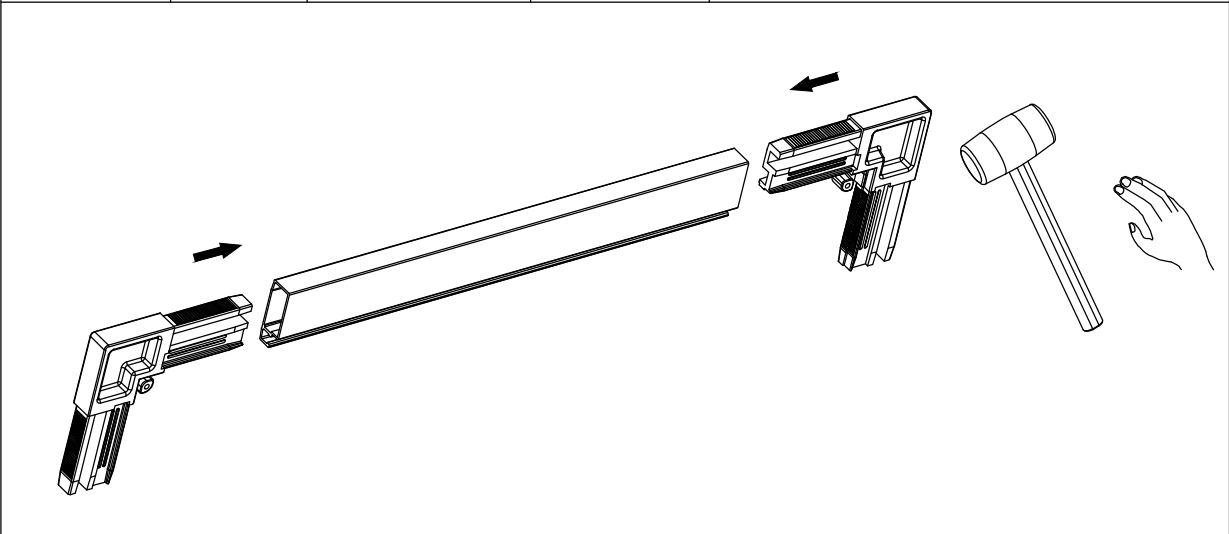
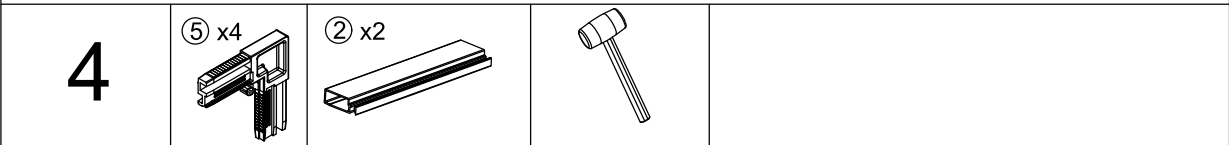
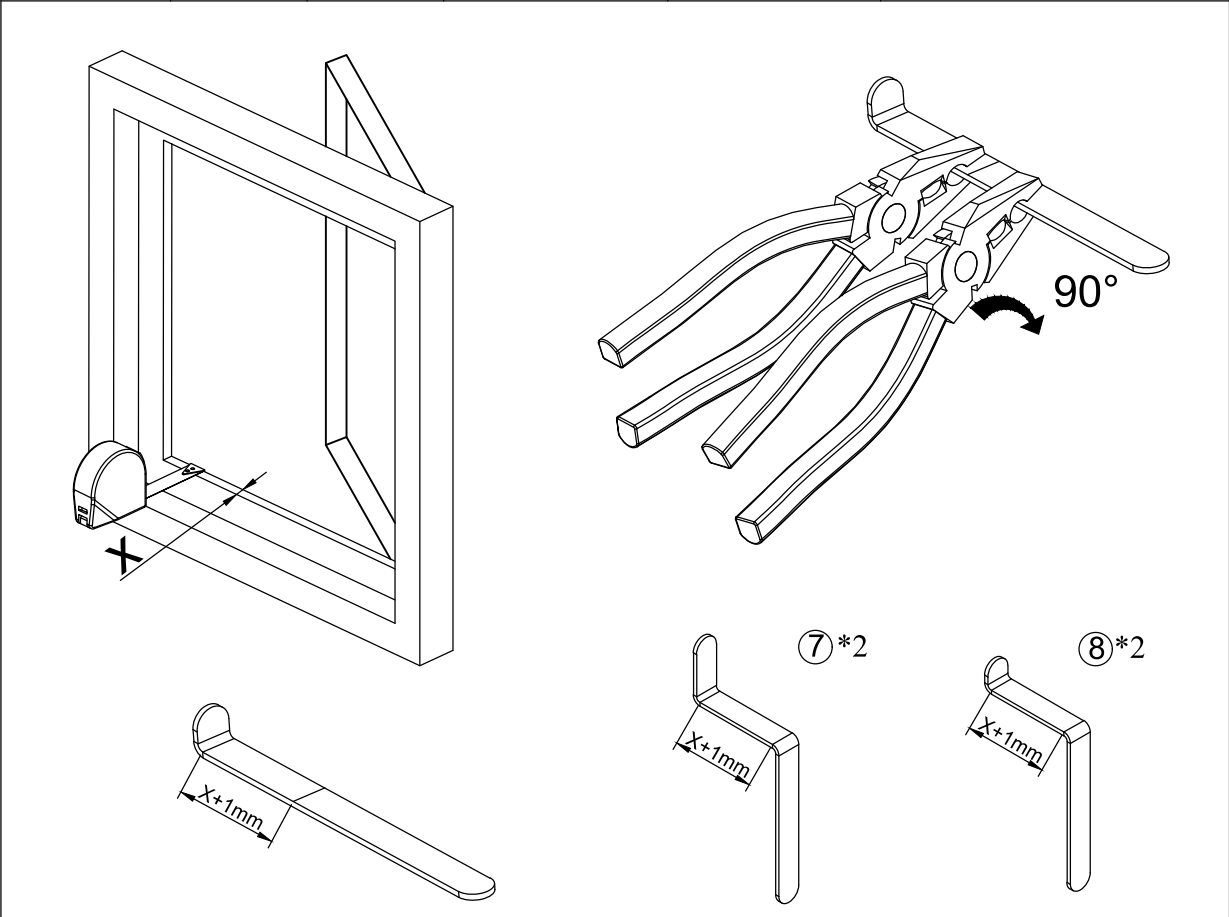
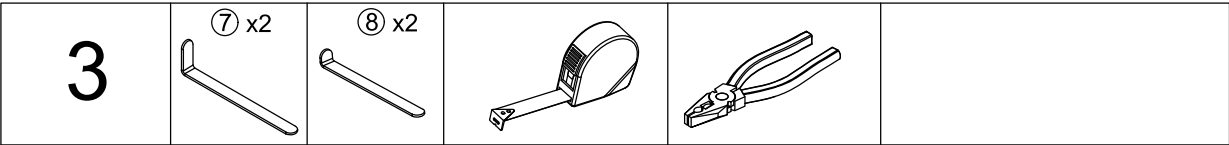

5

① x2



⑦ x2

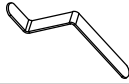

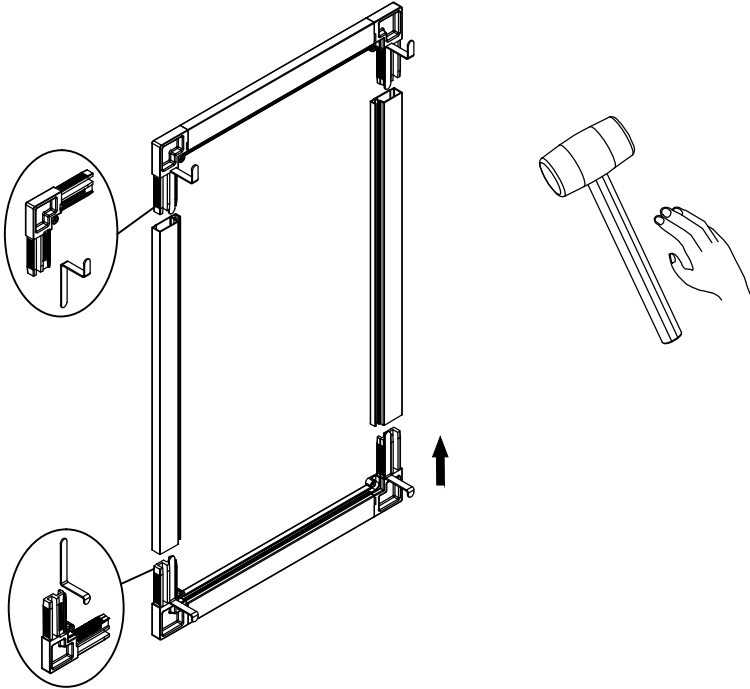
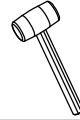
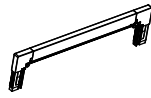
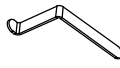

⑧ x2

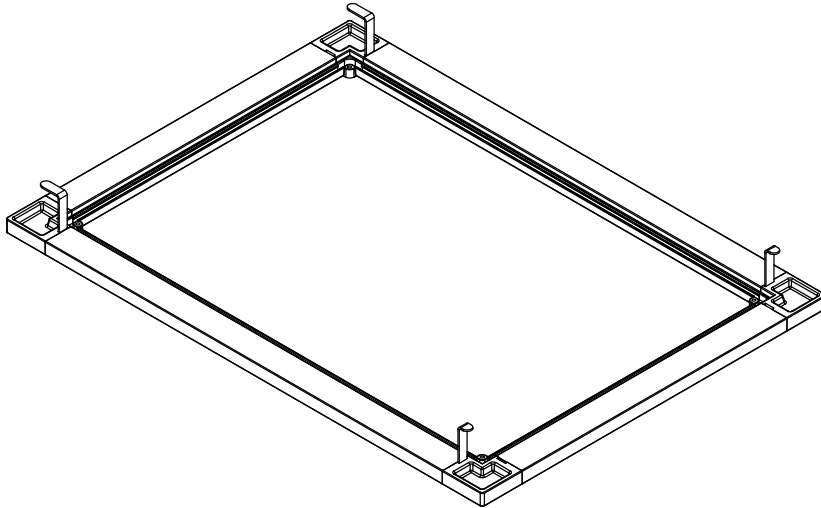

6

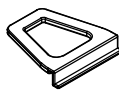

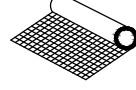
7	⑥ x2 	③ x1 	④ x1 	
---	---	---	---	--

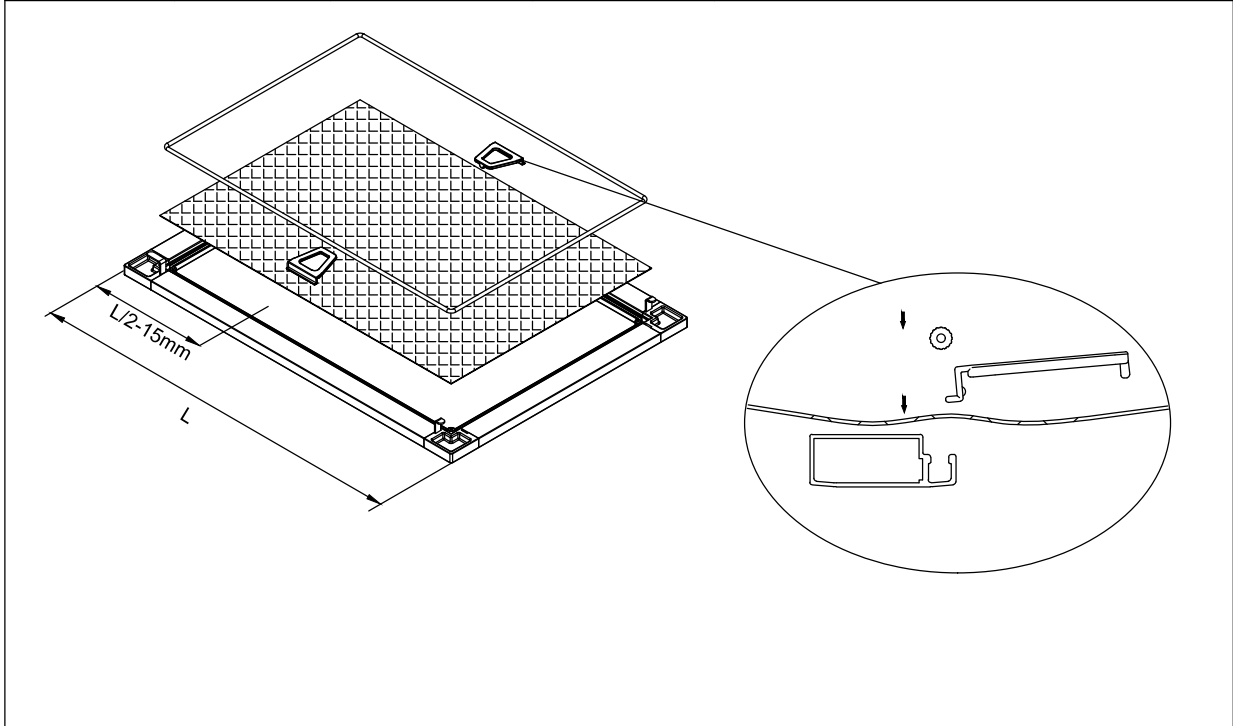

8	⑨ x1 		
---	---	---	--

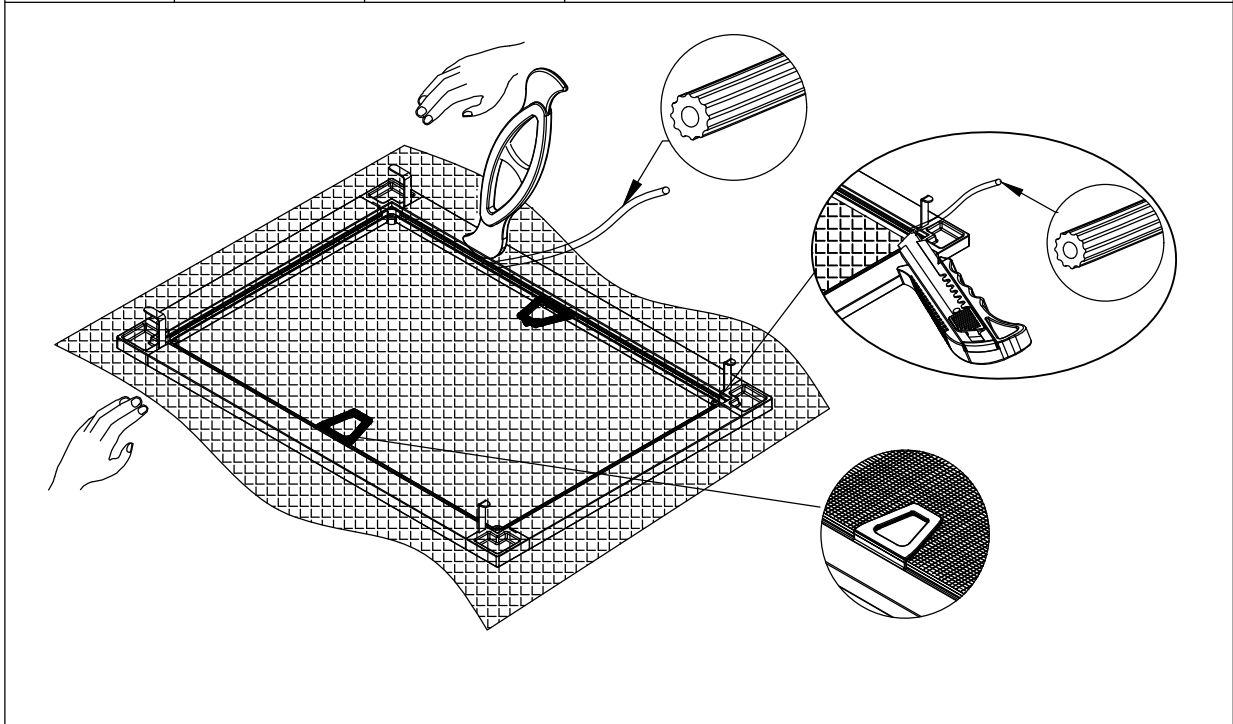

9

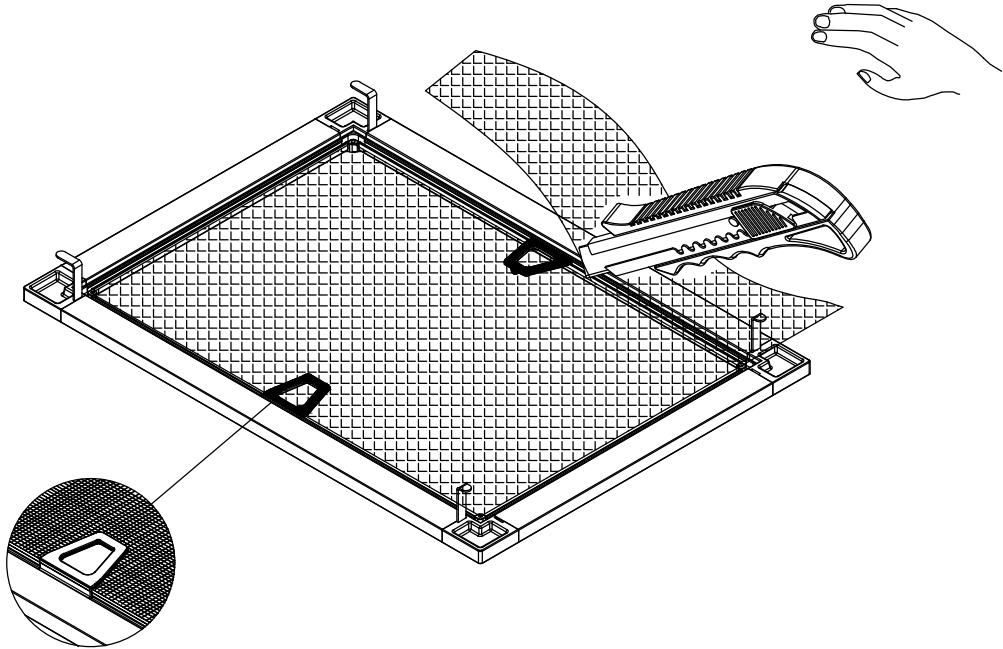

10

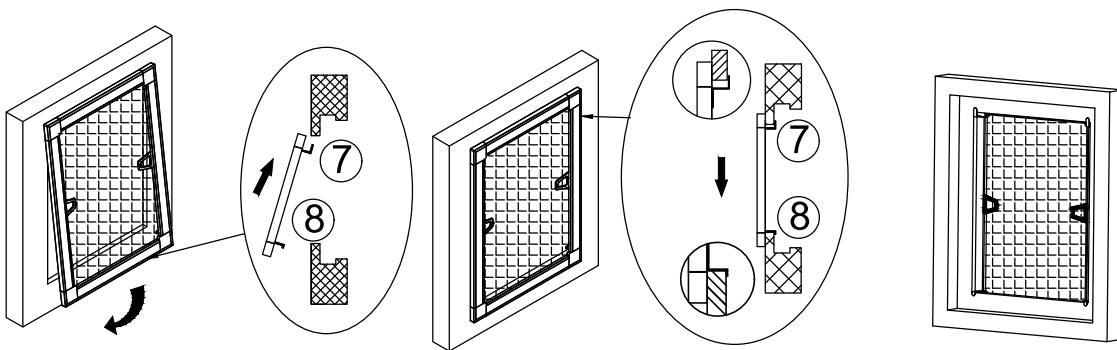

11

