

SALENE

3615406

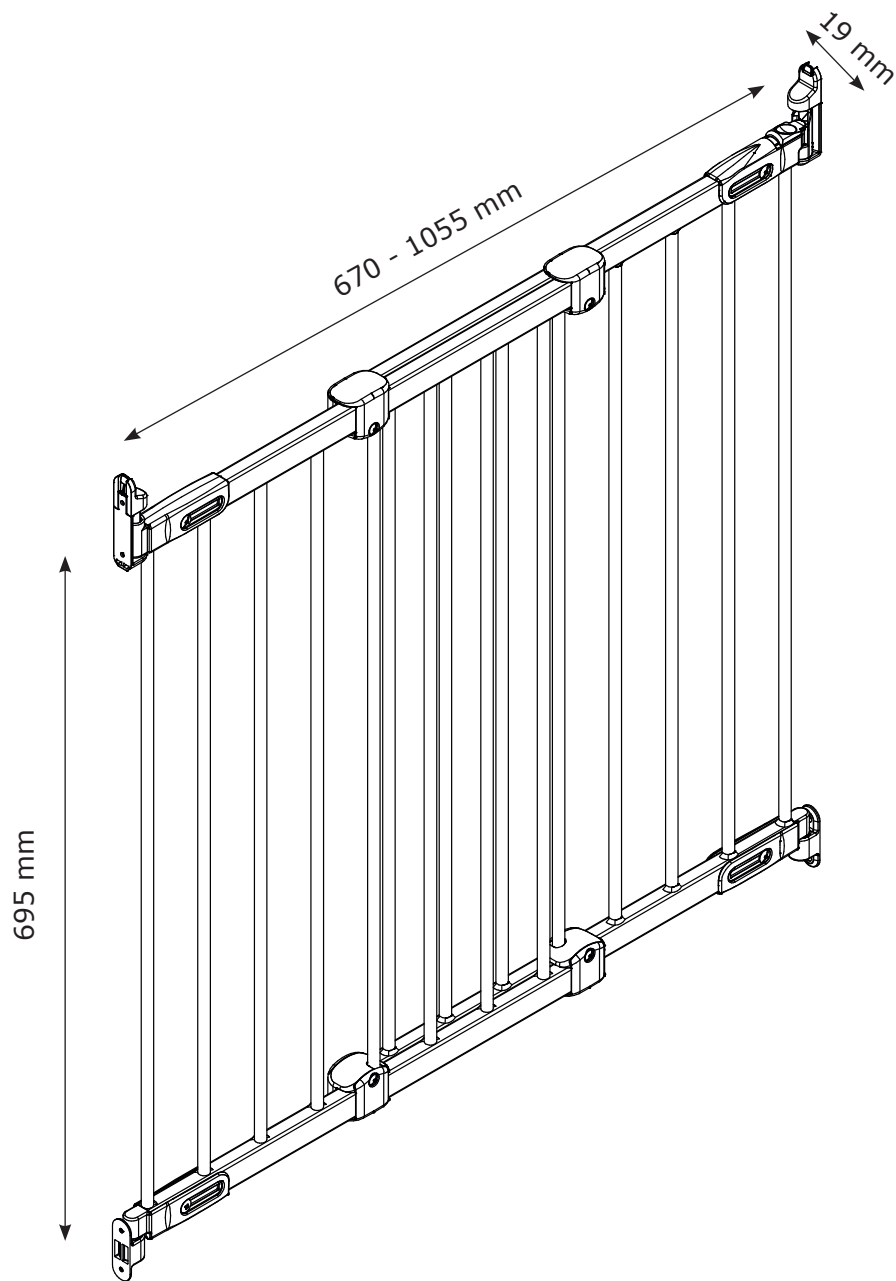

02-07-2024 - rev. 100305



JYSK.com

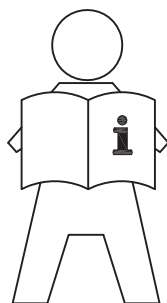

GB: IMPORTANT INFORMATION!

Please read the entire manual carefully before starting to assemble and/or using this product. Follow the manual thoroughly and keep it for further reference.

DK: VIGTIG INFORMATION!

Læs hele manualen grundigt igennem før samling og/eller brug af dette produkt. Følg manualen nøje, og opbevar den til senere brug.

DE: WICHTIGE INFORMATIONEN!

Bitte lesen Sie die gesamte Anleitung sorgfältig durch, bevor Sie mit der Montage und/oder Verwendung dieses Produkts beginnen. Befolgen Sie die Anleitung genau und bewahren Sie diese für den späteren Gebrauch auf.

NO: VIKTIG INFORMASJON!

Les hele bruksanvisningen nøye før du begynner å montere og/eller bruke dette produktet. Følg bruksanvisningen nøye, og ta vare på den for fremtidig bruk.

SE: VIKTIG INFORMASJON!

Läs bruksanvisningen i sin helhet innan du börjar att montera och/eller använda produkten. Följ bruksanvisningen noggrant och spara den för framtida referens.

FI: TÄRKEITÄ TIETOJA

Lue käyttöohjeet kokonaan ennen tämän tuotteen kokoamista ja/tai käyttöä. Noudata käyttöohjeita tarkasti ja säilytä ne myöhempää tarvetta varten.

PL: WAŻNE INFORMACJE.

Przed użyciem produktu należy dokładnie zapoznać się ze wskazówkami bezpieczeństwa. Należy zapoznać się z instrukcją obsługi i zachować ją do użytku w przyszłości.

CZ: DŮLEŽITÉ INFORMACE!

Před sestavením nebo použitím výrobku si pečlivě přečtěte celý návod. Dodržujte důsledně uvedené pokyny a návod uschovejte, aby byl k dispozici v případě potřeby.

HU: FONTOS INFORMÁCIÓ

A termék összeszerelésének vagy használatának megkezdése előtt figyelmesen olvassa el a teljes útmutatót. Őrizze meg az útmutatót, és gondosan tartsa be a benne foglaltakat.

NL: BELANGRIJKE INFORMATIE!

Lees de volledige handleiding zorgvuldig door voordat u dit product monteert en/of gebruikt. Volg de handleiding zorgvuldig en bewaar deze voor toekomstig gebruik.

SK: DÔLEŽITÉ INFORMÁCIE!

Predtým ako začnete s montážou a/alebo používaním tohto produktu si pozorne prečítajte celý návod. Návod dôsledne dodržiavajte a ponechajte si ho pre použitie v budúcnosti.

FR: INFORMATIONS IMPORTANTES

Veillez lire attentivement l'ensemble du manuel avant de commencer à monter et/ou utiliser ce produit. Suivez rigoureusement le manuel et conservez-le pour toute consultation ultérieure.

SI: POMEMBNE INFORMACIJE!

Pred montažo/uporabo izdelka pozorno preberite ta navodila za uporabo. Upošteвайте navodila in jih shranite, saj jih boste morda še potrebovali.

HR: VAŽNE OBAVIJESTI!

Molimo Vas pažljivo pročitajte upute za uporabu prije sastavljanja i/ili korištenja ovog proizvoda. Strogo se pridržavajte uputa i sačuvajte ih za buduće potrebe.

IT: INFORMAZIONI IMPORTANTI!

Si prega di leggere attentamente l'intero manuale prima di cominciare a montare e/o a utilizzare questo prodotto. Seguire rigorosamente le istruzioni di questo manuale e conservarlo per una successiva consultazione.

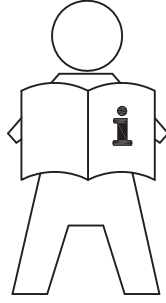

ES: INFORMACIÓN IMPORTANTE

Leer con atención todo el manual antes de comenzar a ensamblar/usar este producto. Seguir a conciencia las instrucciones del manual y conservarlo para futuras consultas.

BA: VAŽNE INFORMACIJE!

Prije sklapanja i/ili korištenja ovog proizvoda, pažljivo pročitajte cijeli priručnik. Pažljivo se pridržavajte uputstava u priručniku i sačuvajte ga za buduću upotrebu.

RS: VAŽNE INFORMACIJE!

Pažljivo pročitajte kompletan priručnik pre nego što počnete da sklapate i/ili koristite ovaj proizvod. Detaljno sledite priručnik i sačuvajte ga za kasniju upotrebu.

UA: ВАЖЛИВА ІНФОРМАЦІЯ.

Уважно прочитайте весь посібник, перш ніж збирати та/чи використовувати цей продукт. Виконайте всі інструкції цього посібника та збережіть його для подальшого використання.

RO: INFORMAȚII IMPORTANTE

Citiți cu atenție întregul manual înainte de a începe să montați și/sau să utilizați acest produs. Urmați îndeaproape instrucțiunile din manual și păstrați-l pentru consultare ulterioară.

BG: ВАЖНА ИНФОРМАЦИЯ!

Моля, прочетете цялото ръководство внимателно, преди да започнете да сглобявате и/или използвате този продукт. Следвайте стриктно ръководството и го пазете за бъдещи справки.

GR: ΣΗΜΑΝΤΙΚΕΣ ΠΛΗΡΟΦΟΡΙΕΣ!

Διαβάστε προσεκτικά ολόκληρο το εγχειρίδιο πριν από τη συναρμολόγηση ή/και τη χρήση του προϊόντος. Ακολουθήστε προσεκτικά τις οδηγίες του εγχειριδίου και κρατήστε τις για μελλοντική αναφορά.

PT: INFORMAÇÕES IMPORTANTES!

Queira ler este manual inteiro e com atenção antes de começar a montar e/ou usar este produto. Siga as instruções de forma cuidadosa e guarde-as para referência futura.

RU: ВАЖНАЯ ИНФОРМАЦИЯ!

Внимательно и полностью прочитайте это руководство, прежде чем приступать к сборке или использованию этого изделия. Следуйте всем инструкциям этого руководства и сохраните его на будущее для справки.

TR: ÖNEMLİ BİLGİLER!

Bu ürünün montajını yapmaya başlamadan ve/veya ürünü kullanmadan önce lütfen kılavuzun tamamını dikkatlice okuyun. Kılavuzu adım adım izleyin ve daha sonra başvurmak üzere saklayın.

CN: 重要信息!

组装和/或使用本产品之前请通读该手册。请严格遵循手册说明，保留手册供日后参考。

AR: معلومة مهمة!

الإنجليزية: معلومات هامة! اقرأ من فضلك الدليل كاملاً بعناية قبل البدء في تجميع و/أو استخدام هذا المنتج. اتبع الدليل بدقة، واحتفظ به للرجوع إليه.

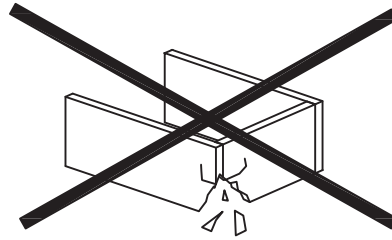
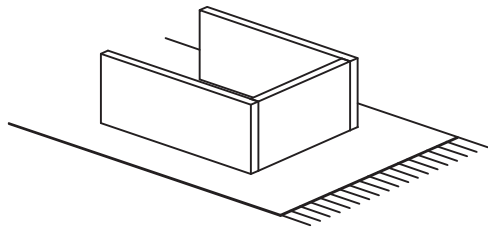

GB: WARNING TO AVOID SCRATCHES!

In order to avoid scratching this furniture should be assembled on a soft layer - could be a rug.

DK: ADVARSEL FOR AT FORHINDRE RIDSER!

For at forhindre ridser skal dette møbel samles på et blødt underlag, f.eks. et tæppe.

DE: HINWEIS ZUR VERMEIDUNG VON KRATZERN

Um Kratzer zu vermeiden, sollte dieses Möbelstück auf einer weichen Unterlage montiert werden (z. B. Teppich).

NO: ADVARSEL FOR Å UNNGÅ RIPER!

For å unngå riper må møbelet monteres på et mykt underlag, for eksempel et teppe.

SE: VARNING OM HUR DU UNDIKER REPOR!

För att undvika repor ska denna möbel monteras på ett mjukt underlag, exempelvis en matta.

FI: VARO NAARMUJA!

Varo naarmuja ja kokoa tämä kaluste pehmeällä alustalla, esimerkiksi maton päällä.

PL: OSTRZEŻENIE WS. USZKODZEN

Aby uniknąć rys, ten mebel powinien być montowany, składany na miękkim podłożu, np. dywanie.

CZ: VÁROVNÍ TÝKAJÍCÍ SE POŠKRÁBÁNÍ!

Aby nedošlo k poškrábání, sestavujte nábytek na měkkém podkladu – např. na koberec.

HU: KARCOLÁSOK MEGELŐZÉSE – FIGYELEM!

A karcolások megelőzése érdekében a bútort puha felületen, például szőnyegen kell összeszerelni.

NL: WAARSCHUWING OM KRASSEN TE VERMIJDEN!

Om te voorkomen dat dit meubel krassen vertoont, moet het gemonteerd worden op een zachte ondergrond - zoals een tapijt

SK: VÝSTRAHA TÝKAJÚCA SA PREDCHÁDZANIA ŠKRABANCOM!

Aby sa predišlo škrabancom, tento nábytok by sa mal montovať na mäkkom podklade, napríklad na koberec.

FR: AVERTISSEMENT POUR ÉVITER LES RAYURES

Afin d'éviter les rayures, ce meuble doit être monté sur une surface souple (un tapis, par exemple).

SI: KAKO PREPREČITI PRASKE!

Da bi se izognili praskam na pohištvu, pohištvo sestavite na mehki podlagi, npr. na preprogi

HR: UPOZORENJE O IZBJEGAVANJU OGREBOTINA!

Kako bi se izbjegle ogrebotine, ovaj proizvod potrebno je sastavljati na mekanoj površini - primjerice, na tepihu.

IT: AVVERTENZA PER EVITARE I GRAFFI!

Per evitare i graffi, si raccomanda di montare questo mobile su una superficie morbida (come ad es. un tappeto).

ES: ADVERTENCIA PARA EVITAR RAYADURAS

Para no rayar este mueble, es aconsejable ensamblarlo sobre una superficie suave (posiblemente una alfombra).

BA: UPOZORENJE ZA SPRJEČAVANJE NASTANKA OGREBOTINA!

Da bi se izbjegle ogrebotine na ovom namještaju, poželjno ga je sastaviti na mekoj podlozi - na primjer, tepihu.

RS: UPOZORENJE ZA IZBEGAVANJE OGREBOTINA!

Da biste izbegli ogrebotine, ovaj nameštaj treba da sastavljate na mekoj podlozi - može prostirka.

UA: ПОПЕРЕДЖЕННЯ ЩОДО ПОДРЯПИН.

Щоб уникнути подряпин, ці меблі слід збирати на м'якій поверхні, наприклад, на килимі.

RO: ATENȚIONARE PENTRU EVITAREA ZGĂRIERII!

Pentru evitarea zgărierii, această piesă de mobilier trebuie să fie montată pe o suprafață moale, de exemplu, pe un covor.

BG: ПРЕДУПРЕЖДЕНИЕ ЗА ИЗБЯГВАНЕ НА ДРАСКОТИНИ!

За да избегнете надраскване, тази мебел трябва да бъде сглобена на мека повърхност – например килим.

GR: ΠΡΟΕΙΔΟΠΟΙΗΣΗ ΓΙΑ ΤΗΝ ΑΠΟΦΥΓΗ ΓΡΑΤΣΟΥΝΙΣΜΩΝ!

Για την αποφυγή γρατσουνιών, το έπιπλο θα πρέπει να συναρμολογηθεί σε μαλακή επιφάνεια, όπως για παράδειγμα πάνω σε ένα χαλί.

PT: AVISO PARA EVITAR RISCOS

Para evitar riscos, este móvel deve ser montado numa superfície macia (por exemplo, tapete).

RU: ПРЕДУПРЕЖДЕНИЕ ОТНОСИТЕЛЬНО ЦАРАПИН!

Во избежание нанесения царапин, сборку этой мебели необходимо выполнять на мягкой поверхности, например на ковре.

TR: ÇİZİLMELERİ ÖNLEMENE YÖNELİK UYARI!

Bu mobilyanın çizilmesini engellemek için montajını halı gibi yumuşak bir yüzeyin üzerinde yapın.

CN: 防刮警告!

为了避免刮伤家具，应在地毯等软面上进行组装。

AR: تحذير لتجنب الخدوش

لكي تتجنب حدوث خدوش في هذا الأثاث، يجب تجميعه على طبقة ناعمة - يمكن أن يكون سجادة



GB: IMPORTANT!

The screws provided are only intended for fixing into wood. If fixing into other materials, use appropriate screws and wallplugs. (diameter = 4 mm.)

DK: VIGTIG!

De medfølgende skruer er kun egnede for montering i træ. Hvis vægbeslagene skal monteres på andre materialer, anvend da egnede skruer og evt. rawlplugs. (4 mm. i diameter).

DE: WICHTIG!

Die mitgelieferten Schrauben sind nur für die Befestigung in Holz vorgesehen. Für die Befestigung in anderen Materialien sind geeignete Schrauben und Dübel zu verwenden (Durchmesser = 4 mm).

NO: VIKTIG!

De medfølgende skruene er kun beregnet for festing i treverk. Hvis du skal feste til andre materialer, bruk passende skruer og veggplugg. (diameter = 4 mm.)

SE: VIKTIGT!

De medföljande skruvarna är endast avsedda för fastsättning i trä. Vid fastsättning i andra material ska du använda lämpliga skruvar och väggpluggar (diameter = 4 mm).

FI: TÄRKEÄÄ!

Mukana tulevat ruuvit on tarkoitettu vain tuotteen kiinnittämiseen puuhun. Kiinnitettäessä muihin materiaaleihin käytä niihin sopivia ruuveja ja tulppia (halkaisija = 4 mm).

PL: WAŻNE!

Dostarczone wkręty są przeznaczone wyłącznie do mocowania w drewnie. W przypadku mocowania do innych materiałów użyj odpowiednich śrub i kołków (średnica = 4 mm).

CZ: DŮLEŽITÉ!

Dodané šrouby jsou určeny pouze pro upevnění do dřeva. Při montáži do jiných materiálů použijte vhodné šrouby a hmoždinky (průměr = 4 mm.)

HU: FONTOS!

A mellékelt csavarokat csak fához való rögzítéshez használja. Ha más anyagokra rögzíti, használjon megfelelő csavarokat és tipliket. (átmérő = 4 mm.)

NL: BELANGRIJK!

De meegeleverde schroeven zijn alleen bedoeld voor bevestiging in hout. Gebruik bij bevestiging in andere materialen geschikte schroeven en pluggen (diameter = 4 mm)

SK: DÔLEŽITÉ!

Dodané skrutky sú určené len na upevnenie do dreva. Pri upevňovaní do iných materiálov použite vhodné skrutky a hmoždinky (priemer = 4 mm).

FR: IMPORTANT

Les vis fournies sont uniquement destinées à la fixation dans le bois. En cas de fixation dans d'autres matériaux, utilisez des vis et des chevilles appropriées. (diamètre = 4 mm.)

SI: POMEMBNO!

Priloženi vijaki so namenjeni samo pritrditvi v les. V primeru pritrditve v druge materiale uporabite ustrezne vijake in stenske čepe (premer = 4 mm).

HR: VAŽNO!

Priloženi vijci namenjeni su samo za pričvršćivanje u drvo. Ako pričvršćujete u druge materijale, koristite odgovarajuće vijke i zidne utikače. (promjer = 4 mm.)

IT: IMPORTANTE!

Le viti fornite sono destinate esclusivamente al fissaggio nel legno. In caso di fissaggio in altri materiali, utilizzare viti e tasselli appropriati. (diametro = 4 mm.)

ES: IMPORTANTE

Los tornillos facilitados solo sirven para la sujeción en madera. Si la sujeción es en otros materiales, se deben utilizar tornillos y tacos de pared apropiados (diámetro = 4 mm).

BA: VAŽNO!

Priloženi vijci su namijenjeni samo za pričvršćivanje u drvo. Ako pričvršćujete u druge materijale, koristite odgovarajuće vijke i zidne utikače. (prečnik = 4 mm.)

RS: VAŽNO!

Priloženi vijci su namenjeni samo za fiksiranje na drvo. Ako se fiksiran na druge materijale, koristite odgovarajuće vijke i tiplove. (prečnik = 4 mm.)

UA: УВАГА.

Надані шурупи призначені лише для кріплення в деревині. При кріпленні до інших матеріалів використовуйте відповідні шурупи та дюбелі. (діаметр = 4 мм.)

RO: IMPORTANT!

Suruburile furnizate sunt destinate numai pentru montarea în lemn. Dacă le montați pe alte materiale, utilizați șuruburi și dibluri adecvate. (diametru = 4 mm.)

BG: ВАЖНО!

винтовете, които са включени в комплекта, са предназначени само за закрепване на дърво. Ако се закрепва в други материали, използвайте подходящи винтове и дюбели. (диаметър 4 mm)

GR: ΣΗΜΑΝΤΙΚΟ!

Οι βίδες που παρέχονται προορίζονται μόνο για στερέωση σε ξύλο. Εάν στερεώνουμε σε άλλα υλικά, χρησιμοποιήστε κατάλληλες βίδες και ούπα. (διάμετρος = 4 mm.)

PT: AVISO IMPORTANTE!

Os parafusos fornecidos destinam-se apenas a fixação em madeira. Em caso de fixação noutros materiais, use buchas e parafusos apropriados. (diâmetro = 4 mm)

RU: ВАЖНО!

Прилагаемые шурупы предназначены только для крепления в древесину. При креплении в другие материалы используйте соответствующие винты и дюбели. (диаметр = 4 мм.)

TR: ÖNEMLİ!

Verilen vidalar yalnızca ahşaba sabitlemek için tasarlanmıştır. Başka malzemelere sabitleniyorsa uygun vidalar ve dübeller (çap = 4 mm) kullanın.

CN: 重要提示!

内含螺丝只用于在木板上进行固定。如果要固定在其他材料上，请使用合适的螺丝和墙塞（直径=4 mm）。

اهام! AR:

(البراغي المتوفرة مخصصة فقط ليتم تثبيتها في الخشب. إن أردت تثبيته في مواد أخرى، فينبغي أن تستخدم البراغي والسدادات الجدارية المناسبة. (القطر = 4 ملم).

- GB: IMPORTANT!**
It is important that any product which is assembled using any kind of screw is re-tightened 2 weeks after assembly, and once every 3 months - in order to assure stability through-out the lifespan of the product.
- DK: VIGTIGT!**
Det er vigtigt, at alle produkter, der samles med alle former for skruer, efterspændes to uger efter samling samt hver tredje måned for at sikre, at produktet er stabilt i hele dets levetid.
- DE: WICHTIG!**
Es ist wichtig, bei jedem mit Schrauben montierten Produkt diese 2 Wochen nach dem Zusammenbau sowie einmal alle 3 Monate wieder anzuziehen, um die Stabilität des Produkts über die gesamte Lebensdauer hinweg zu gewährleisten.
- NO: VIKTIG!**
Det er viktig at alle produkter som monteres med skruer blir etterstrammet 2 uker etter montering, og hver 3. måned for å sikre stabiliteten gjennom hele produktets levetid
- SE: VIKTIGT!**
För alla produkter som monteras med skruv är det viktigt att dessa efterdras två veckor efter monteringen och därefter en gång var tredje månad. Detta för att säkerställa att produkten håller sig stabil under hela sin livslängd.
- FI: TÄRKEÄÄ!**
On tärkeää, että kaikki ruuvien avulla koottavat tuotteet kiristetään uudelleen 2 viikkoa kokoamisen jälkeen ja aina 3 kuukauden välein, jotta tuote pysyy vakaana koko käyttöikänsä ajan.
- PL: WAŻNE!**
Ważne jest, żeby każdy ze skręcanych produktów został ponownie dokręcony w ciągu 2 tygodni od montażu, a następnie sprawdzać co 3 miesiące czy śruby są dokręcone — w celu zapewnienia stabilności przez czas użytkowania produktu.
- CZ: DŮLEŽITÉ!**
U každého výrobku, který se sestavuje pomocí jakýchkoli šroubků, je důležité dotáhnout šroubky 2 týdny po sestavení a potom každé 3 měsíce, aby byla zajištěna stabilita po celou dobu životnosti výrobku.
- HU: FONTOS!**
Minden terméknél fontos, hogy bármilyen fajta csavarral is történi az összeszerelés, utána 2 héttel, majd 3 haví rendszerességgel szükséges a csavarok utánhúzásá. Ezzel a termék teljes élettartamán keresztül biztosítható a stabilitása.
- NL: BELANGRIJK!**
Het is belangrijk om elk product dat met om het even welk soort schroef wordt gemonteerd, twee weken na montage en om de drie maanden, opnieuw wordt vastgeschroefd, om de stabiliteit van het product tijdens de hele levensduur te verzekeren.
- SK: DŮLEŽITÉ!**
Je dôležité, aby sa na akomkoľvek produkte, montovanom pomocou akýchkoľvek skrutiek, skrutky dotiahli po dvoch týždňoch od montáže, a jedenkrát v priebehu každých 3 mesiacov – tak sa zaručí stabilita počas celej životnosti produktu.
- FR: IMPORTANT**
Il est important que tout produit monté à l'aide de vis soit resserré 2 semaines après son montage, puis tous les 3 mois, afin de garantir sa stabilité durant tout son cycle de vie.
- SI: POMEMBNO!**
Vsak izdelek, ki ga sestavite z uporabo kakršnihkoli vijakov morate 2 tedna po sestavitvi ponovno pregledati in vijake po potrebi priviti. To ponovite vsake 3 mesece, da bi zagotovili stabilnost izdelka skozi njegovo celotno življenjsko dobo.
- HR: VAŽNO!**
Važno je da se svi tipovi vijaka na bilo kojoj vrsti proizvoda koji se s pomoću njih sastavlja ponovno pritegnu 2 tjedna nakon sastavljanja te jednom svaka 3 mjeseca - kako bi se zajamčila stabilnost tijekom životnog vijeka proizvoda.
- IT: IMPORTANTE!**
È importante in ogni prodotto montato con viti serrare ben strette le viti 2 settimane dopo il montaggio e poi ogni 3 mesi per garantire la sua stabilità durante tutta la durata del prodotto.
- ES: IMPORTANTE**
En el caso de los productos ensamblados, es importante volver a apretar los tornillos 2 semanas después del montaje y después cada 3 meses, para así preservar la estabilidad durante toda la vida útil del producto.
- BA: VAŽNO!**
Za sve proizvode sa vijčanim vezama, potrebno je izvršiti pritezanje 2 sedmice nakon sklapanja i svaka 3 mjeseca nakon toga, kako bi se osigurala stabilnost tokom cijelog životnog vijeka proizvoda.
- RS: VAŽNO!**
Važno je da svaki proizvod koji je sklopljen korišćenjem bilo kakvih šrafova bude ponovo pričvršćen 2 nedelje nakon sklapanja i jednom svaka 3 meseca - kako bi se obezbedila stabilnost tokom celog veka trajanja proizvoda.
- UA: УВАГА.**
Майте на увазі, якщо у процесі монтажу продукту використовуються гвинти будь-якого типу, їх треба повторно затягнути через 2 тижні після монтажу, а потім кожні 3 місяці. Це необхідно для того, щоб забезпечити надійне використання продукту протягом терміну його служби.
- RO: IMPORTANT**
Este important ca şuruburile de orice tip, cu ajutorul cărora au fost montate produsele, să fie strânse din nou la 2 săptămâni după montare şi, apoi, o dată la 3 luni, pentru a se asigura stabilitatea de-a lungul duratei de viaţă a produsului
- BG: ВАЖНО!**
Важно е всеки продукт, който еглобен с помощта на винтове, да бъде затегнат 2 седмици след сглобяването, и веднъж на всеки 3 месеца, за да се гарантира стабилност през цялото време на използване на продукта.
- GR: ΣΗΜΑΝΤΙΚΟ!**
Για κάθε προϊόν που συναρμολογείται με βίδες είναι σημαντικό αυτές να ξανασφίγγονται 2 εβδομάδες μετά τη συναρμολόγηση και μία φορά κάθε 3 μήνες, για τη διασφάλιση της σταθερότητας σε όλη τη διάρκεια ζωής του προϊόντος.
- PT: AVISO IMPORTANTE!**
É importante, em cada produto montado com parafusos, reapertar os mesmos 2 semanas após a montagem e uma vez a cada 3 meses para garantir a estabilidade do produto ao longo de toda a sua vida útil.
- RU: ВАЖНО!**
В любом изделии, собранном с использованием винтов любого типа, необходимо через 2 недели после сборки и в дальнейшем каждые 3 месяца подтягивать винты, чтобы обеспечить прочность изделия в течение срока эксплуатации.
- TR: ÖNEMLİ!**
Vida kullanılarak yapılan her türlü ürün montajı için montajdan 2 hafta sonra vidaların yeniden sıkıştırılması ve kullanım süresi boyunca ürün istikrarının sağlanması için de her 3 ayda bir vidaların sıkıştırılması önem arz eder.
- CN: 重要提示!**
使用任何类型的螺钉组装的产品，必须在组装 2 周后重新拧紧，并且每 3 个月重新拧紧一次，以确保产品在整个使用期内结实稳固。

هام! AR:

من المهم إعادة إحكام أي منتج يجري تجميعه باستخدام أي نوع من البراغي بعد أسبوعين من التجميع، ومرة واحدة كل 3 أشهر - وذلك لضمان الاستقرار طوال عمر المنتج.

GB: IMPORTANT! READ AND FOLLOW THESE INSTRUCTIONS CAREFULLY AND KEEP FOR FUTURE REFERENCE Product information: SALENE

WARNING: Incorrect installation can be dangerous.

WARNING: Do not use the safety barrier if any components are damaged or missing.

WARNING: The safety barrier must not be fitted across windows.

Be aware of hazards associated with children using or climbing over the safety barrier. Never climb over the gate. Never allow children to swing on the gate.

This safety barrier is for domestic use only. When fitted as instructed, between two clean structurally sound surfaces, this product conforms to EN 1930:2011.

If the safety barrier is used at the top of the stairs, it should not be positioned below the top level.

If the safety barrier is used at the bottom of the stairs, it should be positioned at the front of the lowest tread possible. Please note that this product does not necessarily prevent accidents from happening.

Never leave your child unattended.

This gate is designed for children up to 24 months.

However, this guidance should be constantly monitored against your child's own development, as individual children's skills do develop at different ages.

Important: the screws provided are only intended for fixing into wood. If fixing into other materials, use appropriate screws and wallplugs. (diameter = 4 mm.)

If mounting onto brick, drywall, or other dissimilar surfaces, it may be necessary to mount a smooth surface as a wooden batten on to the wall. If the gate is damaged or has been exposed to an accident it must not be used again. Additional or replacement parts should only be obtained from manufacturer or distributor.

The safety barrier has a manual closing system.

Always check that the safety barrier is correctly closed and locked.

The safety barrier should be checked regularly to ensure that it is secure and functioning in accordance with these instructions. This safety gate is made from metal.

Only clean using warm soapy water, or a damp cloth.

Do not use abrasive cleaners or bleach.

DK: VIGTIG! FØLG INSTRUKTIONERNE NØJAGTIGT OG GEM DEM TIL SENERE BRUG Produktinformation: SALENE

Advarsel: Ukorrekt opsætning af gitteret kan være farligt.

Advarsel: Brug ikke gitteret, hvis det er beskadiget, eller der mangler dele.

Advarsel: Vær opmærksom på, at gitteret ikke er beregnet til brug i vinduesåbninger.

Vær opmærksom på, farerne ved at lade børn selv bruge eller kravle over sikkerhedsgitteret.

Kravl aldrig over gitteret, åbn altid lågen. Lad aldrig børn svinge på gitteret.

Dette sikkerhedsgitter er kun beregnet til brug i private hjem. Når gitteret er monteret i henhold til vejledningen, dvs. mellem to rene, fedtfri, stabile og ensartede overflader, overholder det følgende standard EN 1930:2011. Hvis sikkerhedsgitteret anvendes øverst på en trappe, må det ikke placeres på trin neden for trappens øverste trin. Hvis sikkerhedsgitteret anvendes nederst på en trappe, skal den placeres ved det lavest mulige trin.

Bemærk, at dette produkt ikke nødvendigvis forhindrer, at der sker uheld.

Barnet bør altid være under opsyn.

Gitteret er beregnet til børn op til 24 måneder. Denne retningslinje skal dog ses i forhold til barnets egen udvikling, idet børns evner og færdigheder udvikles forskelligt.

Hvis gitteret sættes op på mursten, gipsvæg eller anden ensartet overflade, kan det være nødvendigt at montere en ensartet overflade som f.eks. et høvlet bræt på væggen.

Hvis gitteret er beskadiget eller, hvis der har været uheld i forbindelse med gitteret, må det ikke tages i brug igen. Yderligere dele eller reservedele bør kun indhentes fra producent eller distributør.

Vigtigt: De medfølgende skruer er kun egnede for montering i træ. Hvis vægbeslagene skal monteres på andre materialer, anvend da egnede skruer og evt. rawlplugs. (4 mm. i diameter).

Sikkerhedsgitteret har et manuelt lukke system. Tjek at sikkerhedsgitteret er korrekt lukket og låst.

Sikkerhedsgitteret skal regelmæssigt kontrolleres for at sikre, at det er sikkert og fungerer i henhold til denne vejledning. Sikkerhedsgitteret er lavet af metal.

Rengør gitteret med varmt sæbevand eller en fugtig klud. Undlad at bruge skurepulver eller kemikalier til rengøring af gitteret.

DE: WICHTIG! LESEN UND BEFOLGEN SIE DIESE ANWEISUNGEN SORGFÄLTIG UND BEWAHREN SIE SIE ZUR SPÄTEREN EINSICHT AUF Produktinformation: SALENE

WARNUNG: Eine unsachgemäße Montage kann eine Gefahr darstellen.

WARNUNG: Verwenden Sie das Sicherheitsgitter nicht, wenn Komponenten beschädigt sind oder fehlen.

WARNUNG: Das Sicherheitsgitter darf nicht am Fenster angebracht werden.

Achten Sie auf Gefahren, die mit der Benutzung oder dem Klettern von Kindern über das Sicherheitsgitter verbunden sind. Niemals über das Gitter klettern. Erlauben Sie Kindern niemals, an dem Gitter zu schaukeln. Dieses Sicherheitsgitter ist nur für den häuslichen Gebrauch bestimmt. Bei sachgemäßer Montage zwischen zwei einwandfreien, stabilen Oberflächen entspricht dieses Produkt der Norm EN 1930:2011.

Wenn das Sicherheitsgitter am oberen Ende der Treppe verwendet wird, sollte es nicht unterhalb der obersten Ebene positioniert werden.

Wenn das Sicherheitsgitter am unteren Ende der Treppe verwendet wird, sollte es an der Vorderseite der untersten Stufe positioniert werden.

Bitte beachten Sie, dass dieses Produkt Unfälle nicht vollständig verhindern kann.

Lassen Sie Ihr Kind niemals unbeaufsichtigt.

Dieses Sicherheitsgitter ist für Kinder bis 24 Monate konzipiert. Diese Richtschnur sollte jedoch ständig in Bezug auf die individuelle Entwicklung Ihres Kindes überprüft werden, da sich die Fähigkeiten der einzelnen Kinder in unterschiedlichem Alter entwickeln.

Wichtig: Die mitgelieferten Schrauben sind nur für die Befestigung in Holz vorgesehen. Für die Befestigung in anderen Materialien sind geeignete Schrauben und Dübel zu verwenden (Durchmesser = 4 mm).

Bei der Montage auf Ziegeln, Trockenbauwänden oder anderen unebenen Oberflächen kann es erforderlich sein, eine glatte Oberfläche wie etwa eine Holzlatte an der Wand zu montieren.

Wenn das Gitter beschädigt ist oder einem Unfall ausgesetzt war, darf es nicht wieder verwendet werden. Zusätzliche Teile oder Ersatzteile sollten nur vom Hersteller oder Händler bezogen werden.

Dieses Sicherheitsgitter ist mit einem manuellen Schließsystem ausgestattet.

Überprüfen Sie immer, ob das Sicherheitsgitter korrekt geschlossen und verriegelt ist.

Das Sicherheitsgitter sollte regelmäßig überprüft werden, um sicherzustellen, dass es sicher ist und gemäß diesen Anweisungen funktioniert.

Dieses Sicherheitsgitter ist aus Metall gefertigt.

Die Reinigung wird einfach nur mit warmem Seifenwasser oder einem feuchten Tuch durchgeführt.

Verwenden Sie keine scheuernden Reiniger oder Bleichmittel.

NO: VIKTIG! LES OG FØLG DENNE BRUKSANVISNINGEN NØYE OG BEHOLD DEN FOR FREMTIDIG REFERANSE Produktinformasjon: SALENE

ADVARSEL: Feil installasjon kan være farlig.

ADVARSEL: Ikke bruk sikkerhetsgrinden dersom enkelte komponenter er skadet eller mangler.

ADVARSEL: Denne sikkerhetsgrinden må ikke monteres på tvers av vinduer.

Vær oppmerksom på farer forbundet med barn som bruker eller klatrer over sikkerhetsgrinden. Klatre aldri over porten. La aldri barn svinge på porten.

Denne sikkerhetsgrinden er kun til bruk i hjemmet. Når den er montert iht. til instruksjonene mellom to rene og strukturelt hele flater, er dette produktet i samsvar med EN 1930:2011.

Hvis sikkerhetsgrinden skal brukes i toppen av trappen, bør den ikke plasseres under det øverste nivået.

Hvis sikkerhetsgrinden brukes i bunnen av trappen, bør den plasseres så lavt som mulig foran det laveste trinnet.

Vær oppmerksom på at dette produktet ikke nødvendigvis kan hindre at det skjer ulykker.

Forlat aldri barnet uten tilsyn.

Denne porten er designet for barn opptil 24 måneder.

Denne veiledningen bør imidlertid kontrolleres kontinuerlig opp mot barnets egen utvikling, ettersom individuelle barns ferdigheter utvikler seg i forskjellige aldre.

Viktig: De medfølgende skruene er kun beregnet for festing i treverk. Hvis du skal feste til andre materialer, bruk passende skruer og veggplugg. (diameter = 4 mm.)

Hvis grinden skal monteres på murstein, gips eller andre

forskjellige overflater kan det være nødvendig å montere en jevn overflate, slik som en trelekt på veggen. Hvis porten er skadet eller har vært utsatt for en ulykke, må den ikke brukes igjen. Tilbehør og reservedeler skal kjøpes fra produsent eller distributør. Denne sikkerhetsgrinden har et manuelt lukkesystem. Kontroller alltid at sikkerhetsgrinden er riktig lukket og låst.

Sikkerhetsgrinden bør kontrolleres regelmessig for å sikre at den er trygg og fungerer i samsvar med denne bruksanvisningen.

Denne sikkerhetsporten er laget av metall. Bruk kun varmt såpevann eller en fuktig klut til rengjøring. Ikke bruk skuremidler eller blekemiddel.

SE: VIKTIGT! LÄS OCH FÖLJ DESSA INSTRUKTIONER OCH BEHÅLL FÖR FRAMTIDA REFERENS Produktinforma-tion: SALENE

WARNING! Felaktig installation kan vara farlig.

WARNING! Använd inte säkerhetsbarriären om några komponenter är skadade eller saknas.

WARNING! Säkerhetsbarriären får inte monteras över fönster.

Var medveten om faror som är förknippade med barn som använder eller klättrar över säkerhetsbarriären. Klättra aldrig över porten. Låt aldrig barn gunga på grinden. Denna säkerhetsbarriär är endast avsedd för hemmabruk. När den har monterats mellan två rena och strukturellt pålitliga ytor enligt anvisningarna, överensstämmer denna produkt med EN 1930:2011.

Om säkerhetsbarriären används högst upp i trappan ska den inte placeras under den översta nivån.

Om säkerhetsbarriären används längst ned i trappan ska den placeras framför lägsta möjliga steg.

Observera att denna produkt inte nödvändigtvis förhindrar olyckor.

Lämna aldrig ditt barn obevakat.

Denna grind är avsedd för barn upp till 24 månader. Den bör dock ständigt övervakas utifrån ditt barns utveckling, eftersom olika barns färdigheter utvecklas i olika åldrar. Viktigt: De medföljande skruvarna är endast avsedda för fastsättning i trä. Vid fastsättning i andra material ska du använda lämpliga skruvar och väggpluggar (diameter = 4 mm).

Om den monteras på tegel, gips eller andra ojämna ytor kan det vara nödvändigt att först montera en jämn yta, exempelvis en låst, på väggen.

Om grinden är skadad eller har utsatts för en olycka får den inte användas igen.

Ytterligare delar eller reservdelar bör endast inhandlas från tillverkare eller distributör.

Säkerhetsbarriären har ett manuellt stängningssystem. Kontrollera alltid att säkerhetsbarriären är korrekt stängd och låst.

Säkerhetsbarriären bör kontrolleras regelbundet för att säkerställa att den är säker och fungerer i enlighet med dessa instruktioner.

Den här skyddsgrinden är gjord av metall. Rengör endast med varmt tvålsvatten eller en fuktig trasa. Använd inte slipmedel eller blekmedel.

FI: TÄRKEÄÄ! LUE NÄMÄ OHJEET JA NOUDATA NIITÄ HUOLELLISESTI, JA SÄILYÄ NE TULEVAA TARVETTA VARTEN Tuotetiedot: SALENE

VAROITUS: Virheellinen asennus voi aiheuttaa vaaran.

VAROITUS: Älä käytä turvaporattia, jos jokin osa on vaurioitunut tai puuttuu.

VAROITUS: Turvaporattia ei saa asentaa ikkunoiden eteen. Ota huomioon vaarat liittyen lasten turvaporatin käyttöön tai kiipeämiseen turvaporatin yli. Älä koskaan kiipeä portin yli. Älä koskaan anna lasten roikkua portissa.

Turvaporatti on tarkoitettu vain kotikäyttöön. Kun portti asennetaan ohjeiden mukaisesti kahden vapaan ja rakenteellisesti vakaan pinnan väliin, se on standardin EN 1930:2011 mukainen.

Jos turvaporattia käytetään portaiden yläosassa, sitä ei saa sijoittaa ylätason alapuolelle.

Jos turvaporattia käytetään portaiden alaosassa, se on sijoitettava alimman mahdollisen askelman eteen.

Huomaa, että tämä tuote ei välttämättä estä onnettomuuksia.

Älä koskaan jätä lastasi ilman valvontaa.

Portti on suunniteltu enintään 24 kuukauden ikäisille lapsille. Tämä ohje on kuitenkin suhteutettava lapsen kehitykseen, sillä lasten taidot kehittyvät yksilöllisesti eri ikävaiheissa.

Tärkeää: mukana tulevat ruuvit on tarkoitettu vain tuotteen kiinnittämiseen puuhun. Kiinnittäessä muihin materiaaleihin käytä niihin sopivia ruuveja ja tulppia (halkaisija = 4 mm).

Jos turvaporatti asennetaan tiili- tai kipsilevyseinään tai vastaavaan pintaan, seinään voi olla tarpeen kiinnittää tasainen kappale, kuten puulista.

Jos portti on vaurioitunut tai altistunut vahingolle, sitä ei saa enää käyttää.

Lisä- tai varaosia tulee hankkia vain valmistajalta tai jakelijalta.

Turvaporatissa on manuaalinen sulkemisjärjestelmä.

Tarkista aina, että turvaporatti on suljettu ja lukittu oikein.

Turvaporatti on tarkastettava säännöllisesti sen varmistamiseksi, että se on turvallinen ja toimii näiden ohjeiden mukaisesti.

Turvaporatti on valmistettu metallista.

Puhdista se vain lämpimällä saippuavedellä tai kostealla liinalla.

Älä käytä hankaavia puhdistusaineita tai valkaisuainetta.

PL: WAŻNE! UWAŻNIE PRZECZYTAJ PONIŻSZE INSTRUKCJE I POSTĘPUJ ZGODNIE Z NIMI ORAZ ZACHOWAJ JE DO WYKORZYSTANIA W PRZYSZŁOŚCI Informacje o produkcie: SALENE

OSTRZEŻENIE: Nieprawidłowa instalacja bramki może być niebezpieczna.

OSTRZEŻENIE: Nie używaj bramki ochronnej, jeśli jakiegokolwiek elementu są uszkodzone lub ich brakuje.

OSTRZEŻENIE: Bramki ochronnej nie wolno montować na oknach.

Bądź świadomy zagrożeń związanych z używaniem przez dzieci bramki ochronnej lub przechodzeniem przez nią. Nigdy nie wspinaj się przez bramkę. Nigdy nie pozwalaj dzieciom huścić się na bramce.

Ta bramka ochronna jest przeznaczona wyłącznie do użytku domowego. Produkt ten jest zgodny z normą EN 1930:2011 pod warunkiem, że zostanie zamontowany zgodnie z instrukcją między dwiema czystymi, równymi powierzchniami.

Jeśli bramka ochronna jest używana na schodach, nie powinna być zamontowana poniżej najwyższego poziomu.

Jeżeli bramka ochronna jest używana na dole schodów, powinna być zamontowana z przodu najniższego możliwego stopnia.

Należy pamiętać, że ten produkt niekoniecznie zapobiega wypadkom.

Nigdy nie zostawiaj dziecka bez opieki.

Bramka przeznaczona jest dla dzieci do 24. miesiąca życia. Należy jednak brać pod uwagę tempo rozwoju swojego dziecka, ponieważ umiejętności poszczególnych dzieci rozwijają się w różnym wieku.

Ważne: dostarczone wkrety są przeznaczone wyłącznie do mocowania w drewnie. W przypadku mocowania do innych materiałów użyj odpowiednich śrub i kołków (średnica = 4 mm).

W przypadku montażu na cegle, płycie gipsowo-kartonowej lub innych odmiennych powierzchniach może być konieczne wcześniejsze zamontowanie na ścianie gładkiej powierzchni, takiej jak drewniana listwa.

Jeżeli bramka jest uszkodzona lub wcześniej zdarzył się z nią wypadek, nie wolno jej ponownie używać.

Części dodatkowe lub zamiennie należy nabywać wyłącznie od producenta lub dystrybutora.

Bramka ochronna posiada ręczny system zamykania. Zawsze sprawdzaj, czy bramka ochronna jest prawidłowo zamknięta i zablokowana.

Sprawdź regularnie bramkę ochronną, aby upewnić się, że jest bezpieczna i działa zgodnie z niniejszymi instrukcjami.

Ta bramka ochronna jest wykonana z metalu.

Należy ją czyścić tylko ciepłą wodą z mydłem lub wilgotną szmatką.

Nie używaj ściernych środków czyszczących ani wybielaczy.

CZ: DŮLEŽITÉ UP- OZORNĚNÍ! TEN- TO NÁVOD SI PO- ZORNĚ PŘEČTĚTE, DODRŽUJTE JEJ A USCHOVEJTE PRO BUDOUCÍ POUŽITÍ

Informace o pro- duktu: Dětská zábrana SALENE

VAROVÁNÍ: Nesprávné nainstalování může být nebezpečné.

VAROVÁNÍ: Bezpečnostní zábranu nepoužívejte, pokud jsou některé její součásti poškozené nebo scházejí.

VAROVÁNÍ: Bezpečnostní zábrana se nesmí nasazovat na okna.

Pamatujte na rizika spojená s používáním bezpečnostní zábrany dětmi, které na ni lezou. Přeš zábranu nikdy nepřelézajte. Nikdy nedovolte dětem, aby se na zábraně houpaly.

Tato bezpečnostní zábrana slouží pouze pro domácí použití. Při montáži podle pokynů mezi dva čisté, konstrukčně pevné povrchy, vyhovuje tento výrobek normě EN 1930:2011.

Pokud bezpečnostní zábranu používáte v horní části schodiště, nesmí se umístit pod úroveň horního schodu. Pokud bezpečnostní zábranu používáte pod schodištěm, musí se umístit před nejnižší možný schod. Upozorňujeme, že tento produkt nemusí automaticky zabránit nehodám.

Nikdy nenechávejte dítě bez dohledu.

Tato zábrana je určena pro děti do věku 24 měsíců. Tento orientační údaj je však soustavně nutno sledovat podle vývoje konkrétního dítěte, protože dovednosti se u různých dětí rozvíjejí v různém věku.

Důležité: dodané šrouby jsou určeny pouze pro upevnění do dřeva. Při montáži do jiných materiálů použijte vhodné šrouby a hmoždinky (průměr = 4 mm.)

Při montáži na cihlový, sádrokartonový nebo jiný nestejnorodý povrch může být nutné připevnit na stěnu hladký povrch, kupříkladu dřevěnou lištu.

Pokud se dveře poškodí nebo v souvislosti s nimi dojde k nehodě, nesmí se znovu používat.

Doplňky nebo náhradní díly je nutné kupovat pouze od výrobce nebo distributora.

Bezpečnostní zábrana má systém ručního zavírání.

Vždy zkontrolujte, že je bezpečnostní zábrana správně zavřená a uzamčená.

Bezpečnostní zábranu pravidelně kontrolujte, abyste se ujistili, že je bezpečná a funkční v souladu s těmito pokyny.

Tyto bezpečnostní dveře jsou vyrobeny z kovu.

K čištění používejte pouze teplou mýdlovou vodu nebo vlhkou utěrku.

K čištění nepoužívejte abrazivní čističe ani bělidla.

HU: FONTOS! FIGYELMESEN OLVASSA EL ÉS KÖVESSE EZEKET AZ UTASÍTÁSOKAT, ÉS ŐRIZZE MEG A JÖVŐBENI HASZNÁLATRA! Termékismertető: SALENE

FIGYELMEZTETÉS: A helytelen telepítés veszélyes lehet.

FIGYELMEZTETÉS: Ne használja a védőkorlátot, ha valamelyik alkatrész sérült vagy hiányzik.

FIGYELMEZTETÉS: A védőkorlátot nem szabad az ablakokon át szerelni.

Legyen tudatában a védőkorlátot használó vagy azon átmászó gyerekekre váró veszélyekkel. Soha ne másszon át a kapun. Soha ne engedje, hogy a gyerekek a kapun hintázzanak.

Ez a védőkorlát csak háztartási használatra szolgál. Ha az utasításoknak megfelelően, két tiszta, szerkezeti szilárd felület közé építik be, ez a termék megfelel az EN 1930:2011 szabványnak.

Ha a védőkorlátot a lépcső tetején használják, akkor azt nem szabad a felső szint alá helyezni.

Ha a védőkorlátot a lépcső alján használják, akkor azt a lehető legalacsonyabb lépcsőfok előtt kell elhelyezni.

Felhívjuk a figyelmét, hogy ez a termék nem feltétlenül akadályozza meg a balesetek bekövetkezését.

Soha ne hagyja gyermekét felügyelet nélkül.

Ez a kapu 24 hónapos vagy fiatalabb gyerekek számára készült. Ezt az iránymutatást azonban folyamatosan felül kell vizsgálni a gyermek egyéni fejlődésének megfelelően, mivel az egyes gyermekek képességei más-más életkorban fejlődnek.

Fontos: a mellékelt csavarokat csak fához való rögzítéshez használja. Ha más anyagokba rögzíti, használjon megfelelő csavarokat és tipliket. (átmérő = 4 mm.)

Téglára, gipszkartonra vagy más, egymástól eltérő felületekre történő felszerelés esetén szükség lehet egy sima felület, egy faléc falra történő felszerelésére.

Ha a kapu megsérült vagy balesetnek volt kitéve, nem szabad újra felhasználni.

Kiegészítő vagy cserealkatrészeket csak a gyártótól vagy a forgalmazótól szabad beszerezni.

A védőkorlátot kézi lezárórendszer van.

Mindig ellenőrizze, hogy a védőkorlát megfelelően zárva és reteszelve van-e.

A védőkorlátot rendszeresen ellenőrizni kell annak biztonságára érdekében, hogy az biztonságosan és a jelen utasításoknak megfelelően működjön.

Ez a biztonsági kapu fémből készült.

Csak meleg szappanos vízzel vagy nedves ruhával tisztítsa.

Ne használjon koptató tisztítószerket vagy fehérítőt.

NL: BELANGRIJK! LEES EN VOLG DEZE INSTRUCTIES ZORGVULDIG EN BEWAAR ZE VOOR TOEKOMSTIG GE- BRUIK Productinfor- matie: SALENE

WAARSCHUWING: Onjuiste installatie kan gevaarlijk zijn.

WAARSCHUWING: Gebruik het veiligheidshekje niet als er onderdelen beschadigd zijn of ontbreken.

WAARSCHUWING: Het veiligheidshekje mag niet over ramen worden gemonteerd.

Wees u bewust van de gevaren die gepaard gaan met kinderen die het veiligheidshekje gebruiken of eroverheen klimmen. Klim nooit over het hekje. Laat kinderen nooit aan het hekje slingeren.

Dit veiligheidshekje is alleen voor gebruik in huis. Indien het is gemonteerd volgens de instructies, tussen twee schone oppervlakken met een gedegen constructie, voldoet dit product aan NEN-EN 1930:2011.

Als het veiligheidshekje bovenaan de trap wordt gebruikt, mag het niet onder het hoogste niveau worden geplaatst.

Als het veiligheidshekje onderaan de trap wordt gebruikt, moet het vóór de laagst mogelijke trede worden geplaatst.

Houd er rekening mee dat dit product niet noodzakelijk-erwijs ongelukken voorkomt.

Laat uw kind nooit zonder toezicht alleen.

Dit hekje is bestemd voor kinderen tot 24 maanden.

Maar deze richtlijn moet steeds worden getoetst aan de eigen ontwikkeling van uw kind, aangezien de vaardigheden van individuele kinderen zich op verschillende leeftijden ontwikkelen.

Belangrijk: de meegeleverde schroeven zijn alleen bedoeld voor bevestiging in hout. Gebruik bij bevestiging in andere materialen geschikte schroeven en pluggen (diameter = 4 mm)

Bij montage op baksteen, gipsplaat of andere ongelijke oppervlakken kan het nodig zijn om een glad oppervlak zoals lattenwerk aan de muur te bevestigen.

Als het hekje beschadigd is of als er iets mee is gebeurd, mag het niet langer worden gebruikt.

Aanvullende of vervangende onderdelen mogen alleen afkomstig zijn van de fabrikant of distributeur.

Het veiligheidshekje heeft een handmatig sluitsysteem.

Controleer altijd of het veiligheidshekje goed is gesloten en vergrendeld.

Het veiligheidshekje moet regelmatig worden gecontroleerd om er zeker van te zijn dat het veilig is en functioneert in overeenstemming met deze instructies.

Dit veiligheidshekje is gemaakt van metaal.

Maak het alleen schoon met een warm sopje of met een vochtige doek.

Gebruik geen schuurmiddelen of bleekmiddel.

SK: DÔLEŽITÉ! POZORNE SI PREČÍTAJTE A DODRŽIAVAJTE TIETO POKYNY, USCHOVAJTE SI ICH PRE BUDÚCE POUŽITIE.

Informácie o pro- dukte: SALENE

VAROVANIE: Nesprávna inštalácia môže byť nebezpečná.

VAROVANIE: Bezpečnostnú zábranu nepoužívajte, ak sú niektoré súčasti poškodené alebo chýbajú.

VAROVANIE: Bezpečnostná zábrana sa nesmie montovať cez okná.

Uvedomte si nebezpečenstvo spojené s používaním alebo preliezaním bezpečnostnej zábrany deťmi. Zábranu nikdy nepreliezajte. Nikdy nedovoľte deťom hojdať sa na zábrane.

Táto bezpečnostná zábrana je určená len na domáce použitie. Keď sa tento výrobok namontuje podľa pokynov medzi dva čisté, konštrukčne vhodné povrchy, vyhovuje norme EN 1930:2011.

Ak sa bezpečnostná zábrana používa v hornej časti schodiska, nemala by sa umiestniť pod hornú úroveň. Ak sa bezpečnostná zábrana používa v spodnej časti schodiska, mala sa umiestniť pred najnižší možný stupeň. Upozorňujeme, že tento produkt nemusí nevyhnutne zabrániť nehodám.

Nikdy nenechávajte svoje dieťa bez dozoru.

Táto zábrana je určená pre deti do 24 mesiacov. Toto usmernenie by ste však mali neustále monitorovať v porovnaní s individuálnym vývojom svojho dieťaťa, pretože zručnosti jednotlivých detí sa rozvíjajú v rôznom veku. Dôležité: Dodané skrutky sú určené len na upevnenie do dreva. Pri upevňovaní do iných materiálov použite vhodné skrutky a hmoždinky (priemer = 4 mm).

Pri montáži do tehly, sadrokartónu alebo na iné odlišné povrchy môže byť potrebné na stenu namontovať hladký povrch, ako je napríklad drevená lišta.

Ak je zábrana poškodená alebo sa stala objektom nehody, nesmie sa znova používať.

Ďalšie alebo náhradné diely je potrebné objednávať od výrobcu alebo distribútora.

Bezpečnostná zábrana má systém manuálneho zatvárania.

Vždy skontrolujte, či je bezpečnostná zábrana správne zatvorená a zaistená.

Bezpečnostná bariéra by sa mala pravidelne kontrolovať, aby sa zaistilo, že je bezpečná a funguje v súlade s týmito pokynmi.

Táto bezpečnostná zábrana je vyrobená z kovu.

Čistite iba teplou mydlovou vodou alebo vlhkou handričkou.

Nepoužívajte abrazívne čistiace prostriedky ani bieliadlá.

FR: IMPORTANT ! LIRE ET SUIVRE ATTENTIVEMENT CES INSTRUCTIONS. À CONSERVER POUR TOUTE RÉFÉRENCE ULTÉRIEURE Information sur le produit : SALENE

AVERTISSEMENT : Une mauvaise installation peut être dangereuse.

AVERTISSEMENT : N'utilisez pas la barrière de sécurité si des composants sont endommagés ou manquants.

AVERTISSEMENT : La barrière de sécurité ne doit pas être installée en travers des fenêtres.

Informez-vous sur les dangers que peuvent encourir les enfants utilisant ou escaladant la barrière de sécurité. N'escaladez jamais la barrière. Ne laissez jamais les enfants se balancer sur la barrière.

Cette barrière de sécurité est uniquement réservée à un usage domestique. Lorsqu'il est installé conformément aux instructions, entre deux surfaces propres et structurellement saines, ce produit est conforme à la norme EN 1930:2011.

Si vous utilisez la barrière de sécurité en haut des escaliers, elle ne doit pas être positionnée en dessous de la marche supérieure.

Si vous utilisez la barrière de sécurité en bas des escaliers, elle doit être positionnée à l'avant de la marche la plus basse possible.

Veillez noter que ce produit n'empêche pas nécessairement les accidents de se produire.

Ne laissez jamais votre enfant sans surveillance.

Cette barrière est conçue pour les enfants jusqu'à 24 mois. Cependant, cette indication doit être constamment vérifiée en fonction du développement de votre enfant, car les enfants développent des aptitudes individuelles à des âges différents.

Important : les vis fournies sont uniquement destinées à la fixation dans le bois. En cas de fixation dans d'autres matériaux, utilisez des vis et des chevilles appropriées. (diamètre = 4 mm.)

En cas de montage sur des briques, des cloisons sèches ou d'autres surfaces dissemblables, il peut être nécessaire de fixer une surface lisse comme une latte de bois sur le mur.

Si la barrière est endommagée ou a été exposée à un accident, elle ne doit pas être réutilisée.

Les pièces supplémentaires ou de rechange ne doivent être achetées qu'auprès du fabricant ou du distributeur.

La barrière de sécurité est dotée d'un système de fermeture manuelle.

Vérifiez toujours que la barrière de sécurité est correctement fermée et verrouillée.

La barrière de sécurité doit être vérifiée régulièrement pour s'assurer qu'elle est bien fixée et qu'elle fonctionne conformément à ces instructions.

Cette barrière de sécurité est en métal.

Nettoyez-la uniquement avec de l'eau chaude savonneuse ou un chiffon humide.

Ne pas utiliser de nettoyeurs abrasifs ni d'eau de Javel.

SI: POMEMBNO! NATANČNO PREBERITE IN SLEDITE TEM NAVODILOM TER JIH SHRANITE ZA KASNEJŠO UPORABO. Podatki o izdelku: SALENE

OPOZORILO: Napačna namestitev je lahko nevarna.

OPOZORILO: Varnostne pregrade ne uporabljajte, če so kateri izmed sestavnih delov poškodovani ali manjkajo.

OPOZORILO: Ta varnostna pregrada ne sme biti nameščena čez okna.

Zavedajte se nevarnosti, povezanih z otroki, ki uporabljajo ali plezajo prek varnostne pregrade. Nikoli ne plezajte čez vrata. Nikoli ne dovolite otrokom, da se vrtijo na vratih.

Ta varnostna pregrada je namenjena samo za domačo uporabo. V primeru namestitve po navodilih med dvema čistima strukturno brezhibnima površinama, ta vrata izpolnjujejo standard EN 1930:2011.

Če se varnostna pregrada uporablja na vrhu stopnic, se ne sme postaviti pod najvišjo raven.

Če se varnostna pregrada uporablja na dnu stopnic, mora biti nameščena na sprednji strani najnižje stopnje.

Upošteвайте, da ta izdelek nujno ne preprečuje nesreč.

Svojega otroka nikoli ne puščajte brez nadzora.

Ta vrata so zasnovana za otroke do 24 mesecev. Vendar pa je treba te smernice nenehno spremljati in jih primerjati z razvojem vašega otroka, saj se posamezne otroške spretnosti razvijajo v različnih starostnih obdobjih.

Pomembno: priloženi vijaki so namenjeni samo pritrditvi v les. V primeru pritrditve v druge materiale uporabite ustrezne vijake in stenke čepa (premer = 4 mm).

Pri montaži na opeko, mavčne plošče ali druge podobne površine bo morda treba na steno pritrditi gladko površino, na primer leseno letvico.

Če so vrata poškodovana ali so bila izpostavljena nesreči, jih ne smete več uporabljati. Dodatne ali nadomestne dele je treba pridobiti le od proizvajalca ali distributerja. Varnostna pregrada ima ročni sistem zapiranja.

Vedno preverite, ali je varnostna pregrada pravilno zaprta in zaklenjena. Varnostno pregrado je treba redno preverjati, da zagotovite varnost in delovanje v skladu s temi navodili. Ta varnostna vrata so izdelana iz kovine.

Za čiščenje uporabljajte toplo milnico ali vlažno krpo.

Ne uporabljajte abrazivnih čistil ali belila.

HR: VAŽNO! PAŽLJIVO PROČITAJTE I PRATITE OVE UP- UTE I ČUVAJTE ZA BUDUĆU REFER- ENCU Informacije o Proizvodu: SALENE

OPOZORENJE: Neispravna instalacija može biti opasna.

OPOZORENJE: Nemojte koristiti sigurnosnu barijeru ako je bilo koja komponenta oštećena ili nedostaje.

UPOZORENJE: Ova sigurnosna barijera ne smije se postavljati preko prozora. Budite svjesni opasnosti povezanih s djecom koja koriste ili se penju preko sigurnosne barijere. Nikad se ne penjite preko kapije. Nikada nemojte dopustiti djeci da se ljuljaju na vratima.

Ova sigurnosna barijera je samo za kućnu upotrebu. Kada se ugrađuju prema uputama između dvije čiste strukturno čvrste površine, ova vrata odgovaraju EN 1930:2011.

Ako se sigurnosna barijera koristi na vrhu stepenica, ne smije se postavljati ispod gornje razine. Ako se sigurnosna barijera koristi na dnu stepenica, treba je postaviti na prednji dio najnižeg mogućeg gazišta. Imajte na umu da ovaj proizvod ne sprječava nužno nesreće.

Nikada ne ostavljajte svoje dijete bez nadzora.

Ova vrata su dizajnirana za djecu do 24 mjeseca.

Međutim, ove smjernice treba stalno pratiti u odnosu na vlastiti razvoj vašeg djeteta, jer se individualne dječje vještine razvijaju u različitim dobima.

Važno: priloženi vijci namijenjeni su samo za pričvršćivanje u drvo. Ako pričvršćujete u druge materijale, koristite odgovarajuće vijke i zidne utikače. (promjer = 4 mm.)

Ako se montira na ciglu, suhozid ili druge različite površine, možda će biti potrebno montirati glatku površinu kao drvenu letvu na zid.

Ako su vrata oštećena ili su bila izložena nezgodi, ne smiju se ponovno koristiti.

Dodatne ili zamjenske dijelove treba dobiti samo od proizvođača ili distributera.

Ova sigurnosna barijera ima sustav ručnog zatvaranja. Uvijek provjerite je li sigurnosna barijera ispravno zatvorena i zaključana.

Sigurnosnu barijeru treba redovito provjeravati kako bi se osiguralo da je sigurna i da funkcionira u skladu s ovim uputama.

Ova sigurnosna vrata izrađena su od metala.

Čistite samo toplom vodom sa sapunom ili vlažnom krpom.

Nemojte koristiti abrazivna sredstva za čišćenje ili izbjeljivač.

IT: IMPORTANTE! LEGGERE E SEGUIRE ATTEN- TAMENTE LE PRE- SENTI ISTRUZIONI E CONSERVARLE PER RIFERIMENTI FUTURI Informazioni sul prodotto: SALENE

ATTENZIONE: Un montaggio non corretto può essere pericoloso.

ATTENZIONE: Non utilizzare il cancelletto di sicurezza in caso di componenti mancanti o danneggiati.

ATTENZIONE: Il cancelletto di sicurezza non è destinato alle finestre e non si deve utilizzare a tal scopo.

Prestare attenzione ai pericoli associati all'utilizzo o allo scavalco del cancelletto di sicurezza da parte dei bambini. Non scavalcare in nessun caso il cancelletto.

Non consentire ai bambini di dondolarsi sul cancelletto. Questo cancelletto di sicurezza è destinato solo all'uso domestico. Se montato seguendo le istruzioni tra due superfici pulite strutturalmente integre, questo cancelletto è conforme alla specifica EN 1930:2011.

Se il cancelletto di sicurezza viene utilizzato in cima alle scale, posizionarlo sullo scalino più alto.

Se il cancelletto di sicurezza viene utilizzato in fondo alle scale, posizionarlo davanti allo scalino più basso.

Si prega di notare che questo prodotto non impedisce necessariamente che si verifichino incidenti.

Non lasciare mai i bambini incustoditi.

Questo cancelletto è progettato per bambini fino a 24 mesi. Tuttavia, questa indicazione deve essere valutata con il crescere del bambino, poiché i singoli bambini sviluppano le loro abilità in età diverse.

Importante: le viti fornite sono destinate esclusivamente al fissaggio nel legno. In caso di fissaggio in altri materiali, utilizzare viti e tasselli appropriati. (diametro = 4 mm.) In caso di montaggio su mattoni, cartongesso o altre superfici non uniformi, potrebbe essere necessario fissare sulla parete un elemento liscio come un listello di legno. Non riutilizzare il cancelletto se è danneggiato o ha subito un incidente.

Le parti aggiuntive o di ricambio devono essere acquistate solo dal produttore o dal distributore.

Questo cancelletto di sicurezza è dotato di sistema di chiusura manuale.

Verificare sempre che il cancelletto di sicurezza sia chiuso e bloccato correttamente.

Controllare regolarmente il cancelletto di sicurezza per assicurarsi che sia sicuro e funzioni come indicato nelle presenti istruzioni.

Questo cancelletto di sicurezza è realizzato in metallo.

Lavare il cancelletto solo con acqua calda e sapone o un panno inumidito.

Non utilizzare detergenti abrasivi o candeggina.

ES: IMPORTANTE: LEA Y SIGA ES- TAS INSTRUC- CIONES CUIDA- DOSAMENTE Y GUÁRDELAS PARA FUTURAS CON- SULTAS Información del producto: SALENE

ADVERTENCIA: Una instalación incorrecta puede ser peligrosa.

ADVERTENCIA: No utilice la barrera de seguridad si algún componente está dañado o ausente.

ADVERTENCIA: La barrera de seguridad no se debe instalar a través de ventanas.

Tenga en cuenta los peligros asociados a que los niños utilicen la barrera de seguridad o trepen por encima.

Nunca trepe por la puerta. Nunca permita que los niños se balanceen en la puerta.

Esta barrera de seguridad es solo para uso doméstico.

Cuando se instala según las instrucciones, entre dos superficies limpias y estructuralmente sólidas, este producto cumple con la norma EN 1930:2011.

Si la barrera de seguridad se utiliza en la parte superior de las escaleras, no se deberá colocar debajo del nivel superior.

Si la barrera de seguridad se utiliza en la parte inferior de las escaleras, se debe colocar en la parte delantera del peldaño más bajo posible.

Tenga en cuenta que con este producto no se evita necesariamente que ocurran accidentes.

Nunca deje al niño(a) desatendido.

Esta puerta está diseñada para niños de hasta 24 meses. Sin embargo, esta orientación se deberá considerar en

función del desarrollo del niño(a), ya que las habilidades individuales de los niños se desarrollan a diferentes edades.

Importante: los tornillos facilitados solo sirven para la sujeción en madera. Si la sujeción es en otros materiales, se deben utilizar tornillos y tacos de pared apropiados (diámetro = 4 mm).

Si se monta en ladrillos, paneles de yeso u otras superficies, puede ser necesario montar una superficie lisa, como un listón de madera en la pared.

Si la puerta está dañada o ha estado expuesta a un accidente, no se deberá volver a utilizar.

Las piezas auxiliares o de repuesto deben obtenerse exclusivamente a través del fabricante o el distribuidor. La barrera de seguridad dispone de un sistema de cierre manual.

Compruebe siempre que la barrera de seguridad se encuentre cerrada y bloqueada correctamente.

La barrera de seguridad se debe comprobar periódicamente para asegurarse de que es segura y funciona de acuerdo con estas instrucciones.

Esta puerta de seguridad está hecha de metal.

Límpiala únicamente con agua tibia y jabón o con un paño húmedo.

No utilice limpiadores abrasivos ni lejía.

BA: BITAN! PAŽL- JIVO PROČITAJTE I PRATITE OVA UP- UTSTVA I ČUVAJTE ZA BUDUĆU REF- ERENCU Informacije o proizvodu: SALENE

UPOZORENJE: Nepravilna instalacija može biti opasna.

UPOZORENJE: Nemojte koristiti sigurnosnu barijeru ako je bilo koja komponenta oštećena ili nedostaje.

UPOZORENJE: Ova sigurnosna barijera se ne smije ugraditi preko prozora.

Budite svjesni opasnosti povezanih s djecom koja koriste ili se penju preko sigurnosne barijere. Nikad se ne penjite preko kapije. Nikada ne dozvolite djeci da se ljuljaju na kapiji.

Ova sigurnosna barijera je samo za domaću upotrebu. Kada se odvoje prema uputama između dvije čiste strukturno zvučne površine, ova kapija se u skladu sa:

Ako se sigurnosna barijera koristi na vrhu stepenica, ne treba je postavljati ispod gornjeg nivoa.

Ako se sigurnosna barijera koristi na dnu stepenica, treba je postaviti na prednji dio najnižeg mogućeg gazišta.

Imajte na umu da ovaj proizvod ne sprječava nužno nesreće.

Nikada ne ostavljajte svoje dijete bez nadzora.

Ova kapija je dizajnirana za djecu do 24 mjeseca.

Međutim, ove smjernice treba stalno pratiti u odnosu na vlastiti razvoj vašeg djeteta, jer se individualne dječje vještine razvijaju u različitim uzrastima.

Važno: priloženi vijci su namijenjeni samo za pričvršćivanje u drvo. Ako pričvršćujete u druge materijale, koristite odgovarajuće vijke i zidne utikače. (prečnik = 4 mm.)

Ako se montira na ciglu, suhozid ili druge različite površine, možda će biti potrebno montirati glatku površinu kao drvenu letvu na zid.

Ako je kapija oštećena ili je bila izložena nezgodi, ne smije se ponovo koristiti.

Dodatne ili zamjenske dijelove treba nabaviti samo od proizvođača ili distributera.

Ova sigurnosna barijera ima ručni sistem zatvaranja. Uvijek provjerite da li je sigurnosna barijera dobro zatvorena i zaključana. Sigurnosnu barijeru treba redovno provjeravati kako bi se osiguralo da je sigurna i da funkcioniра u skladu s ovim uputama. Ova sigurnosna kapija je napravljena od metala. Čistite samo toplom vodom sa sapunom ili vlažnom krpom. Nemojte koristiti abrazivna sredstva za čišćenje ili izbjeljivač.

RS: VAŽNO! PAŽLJIVO PROČITAJTE I PRATITE OVA UPUTSTVA I ČUVAJTE IH ZA BUDUĆU UPOTREBU Informacije o proizvodu: SALENE

UPOZORENJE: Nepravilno postavljanje može da bude opasno.
UPOZORENJE: Nemojte da koristite sigurnosnu ogradu ako je bilo koja komponenta oštećena ili nedostaje.
UPOZORENJE: Ova sigurnosna ograda ne sme biti postavljena preko prozora.
Budite svesni opasnosti koja se može javiti kada deca koriste ili se penju na sigurnosnu ogradu. Nikada nemojte da se penjete na ogradu. Nikada nemojte da dopuštate deci da se ljuljaju na ogradi.
Ova sigurnosna ograda je samo za kućnu upotrebu. Kada se montira prema uputstvima između dve čiste strukturno čvrste površine, ovaj proizvod je usaglašen sa standardom EN 1930:2011.
Ako se sigurnosna ograda koristi na vrhu stepenica, ne treba da se postavi ispod najvišeg stepenika.
Ako se sigurnosna ograda koristi na dnu stepenica, treba da se postavi sa prednje strane najnižeg stepenika. Imajte u vidu da ovaj proizvod nužno ne sprečava nezgode.

Nikada nemojte da ostavljate decu bez nadzora.
Ova ograda je namenjena za decu uzrasta do 24 meseca. Međutim, ove smernice neprekidno treba da se usklađuju sa konkretnim razvojem vašeg deteta, jer se pojedinačne veštine dece razvijaju u različitim uzrastima. Važno: priloženi vijci su namenjeni samo za fiksiranje na drvo. Ako se fiksiran na druge materijale, koristite odgovarajuće vijke i tiplove. (prečnik = 4 mm.)
Ako se montira na ciglu, gips karton ili drugačije površine, možda će biti neophodno da se na zid montira glatka površina kao što je drvena letva.
Ako je ograda oštećena ili je pretrpela nezgodu, ne sme ponovo da se koristi.
Dodatne ili zamenske delove treba nabaviti samo od proizvođača ili distributera.

Ova sigurnosna ograda ima ručni sistem zatvaranja. Uvek proverite da li je sigurnosna ograda pravilno zatvorena i zaključana. Sigurnosna ograda treba redovno da se proverava da bi se osiguralo da je pričvršćena i da funkcioniše u skladu sa ovim uputstvima. Ova sigurnosna ograda je izrađena od metala. Čistite samo toplom sapunjavom vodom ili vlažnom krpom. Nemojte da koristite sredstva za čišćenje ili izbjeljivanje.

UA: ВАЖЛИВО! УВАЖНО ПРОЧИТАЙТЕ ЦІ ІНСТРУКЦІЇ, ДОТРИМУЙТЕСЯ ЇХ ТА ЗБЕРЕЖІТЬ ДЛЯ ЗВЕРНЕННЯ В МАЙБУТНЬОМУ Інформація про виріб: SALENE

УВАГА! Неправильне встановлення може бути небезпечним.
УВАГА! Не використовуйте захисний бар'єр, якщо будь-які компоненти пошкоджені або відсутні.
УВАГА! Захисний бар'єр не можна встановлювати на вікнах.
Пам'ятайте про безпеку, пов'язану з використанням захисного бар'єру дітьми або перелізанням через бар'єр. Не перелазьте через бар'єр. Не дозволяйте дітям гойдатися на воротах. Цей захисний бар'єр призначений лише для домашнього використання. При встановленні відповідно до інструкцій між двома чистими структурно міцними поверхнями цей виріб відповідає стандарту EN 1930:2011.
Якщо захисний бар'єр використовується у верхній частині сходів, його не слід розташовувати нижче верхнього рівня.
Якщо захисний бар'єр використовується в нижній частині сходів, його слід розташувати перед найнижчою сходинкою.
Зверніть увагу, що цей виріб не обов'язково запобігає нещасним випадкам.

Ніколи не залишайте дитину без нагляду.
Ці ворота розраховані на дітей віком до 24 місяців. Однак цю рекомендацію слід постійно контролювати щодо власного розвитку вашої дитини, оскільки індивідуальні навички дітей розвиваються в різному віці.
Важливо: надані шурупи призначені лише для кріплення в деревині. При кріпленні до інших матеріалів використовуйте відповідні шурупи та дюбелі. (діаметр = 4 мм.)
При монтажі на цеглу, гіпсокартон або інші різномірні поверхні може знадобитися закріпити на стіні гладку поверхню як дерев'яну планку.
Якщо ворота пошкоджені або піддавалися надзвичайній ситуації, їх не можна використовувати повторно.

Додаткові або запасні частини слід отримувати тільки у виробника або дистриб'ютора.
Цей захисний бар'єр має систему ручного закривання.
Завжди перевіряйте, чи захисний бар'єр правильно закритий та заблокований.
Запобіжний бар'єр слід регулярно перевіряти, щоб переконатися, що він надійно захищений і функціонує відповідно до цих інструкцій.
Ці захисні ворота виготовлені з металу.
Чистіть тільки теплою мильною водою або вологою ганчіркою.
Не використовуйте абразивні миючі засоби або відбілювачі.

RO: IMPORTANT! CITIȚI ȘI URMAȚI ACESTE INSTRUCȚIUNI CU ATENȚIE ȘI PĂSTRAȚI-LE PENTRU CONSULTARE ULTERIOARĂ Informații despre produs: SALENE

AVERTIZARE: Instalarea incorectă poate fi periculoasă.
AVERTIZARE: Nu utilizați bariera de securitate dacă există componente lipsă sau deteriorate.
AVERTIZARE: Bariera de securitate nu trebuie montată în fața ferestrelor.
Fiți atenți la pericolele asociate situațiilor în care copiii folosesc sau escaladează bariera de securitate. Nu escaladați niciodată poarta. Nu permiteți niciodată copiilor să se balanseze pe poartă.
Această barieră de securitate este doar pentru uz casnic. Atunci când este montat conform instrucțiunilor între două suprafețe curate intacte din punct de vedere structural, acest produs este conform cu EN 1930:2011.
Dacă bariera de securitate este utilizată în partea de sus a scârilor, aceasta nu trebuie poziționată mai jos de nivelul superior.

Dacă bariera de securitate este utilizată în partea de jos a scârilor, aceasta trebuie poziționată în fața celei mai joase trepte posibile.
Vă rugăm să rețineți că acest produs nu previne neapărat producerea accidentelor.

Nu vă lăsați niciodată copilul nesupraveheat.
Această poartă este concepută pentru copii de până la 24 de luni. Cu toate acestea, aceste orientări ar trebui consultate constant în raport cu dezvoltarea copilului dumneavoastră, deoarece abilitățile individuale ale copiilor se dezvoltă la diferite vârste.
Important: șuruburile furnizate sunt destinate numai pentru montarea în lemn. Dacă le montați pe alte materiale, utilizați șuruburi și dibluri adecvate. (diametru = 4 mm.)
Dacă efectuați montajul pe cărămidă, gips-carton sau alte suprafețe diferite, poate fi necesar să montați pe perete o suprafață netedă precum o placă de lemn.
Dacă poarta este deteriorată sau a fost expusă unui accident, aceasta nu trebuie utilizată din nou.
Piese suplimentare sau de schimb trebuie obținute doar de la producător sau distribuitor.

Bariera de securitate are un sistem de închidere manual. Verificați întotdeauna dacă bariera de securitate este corect închisă și blocată.

Bariera de securitate trebuie verificată în mod regulat pentru a vă asigura că este sigură și că funcționează în conformitate cu aceste instrucțiuni.
Această poartă de securitate este realizată din metal. Curățați numai cu apă caldă cu săpun sau cu o cârpă umedă.
Nu utilizați agenți de curățare abrazivi sau înălbitor.

BG: ВАЖНО! ПРОЧЕТЕТЕ ВНИМАТЕЛНО И СПАЗВАЙТЕ ТΕЗИ ИНСТРУКЦИИ. ЗАΠΑΖΕΤΕ ГИ ЗА БЪДЕЩИ СПРАВКИ Информация за продукта: SALENE

ΠΡΕΔΥΠΡΕЖДЕНИЕ: Неправилното монтиране може да е опасно.

ΠΡΕΔΥΠΡΕЖДЕНИЕ: Не използвайте предпазната бариера, ако компонентите са повредени или липсват.

ΠΡΕΔΥΠΡΕЖДЕНИЕ: Предпазната бариера не трябва да се монтира през прозорци.

Внимавайте за опасности, свързани с деца, използващи или катерещи се по предпазната бариера. Никога не се качвайте на вратата. Никога не допускате деца да се люлеят на вратата.

Тази предпазна бариера е предназначена само за битова употреба. Когато се монтира съгласно инструкциите между две чисти конструктивно здрави повърхности, този продукт отговаря на EN 1930:2011. Ако предпазната бариера се използва върху стълби, тя не трябва да се разполага под най-горното ниво. Ако предпазната бариера се използва за най-долната част на стълбите, тя трябва да бъде позиционирана пред най-ниското стъпало.

Обърнете внимание, че този продукт не предотвратява във всички случаи настъпването на злополуки.

Никога не оставяйте децата без наблюдение.

Тази врата е проектирана за деца до 24 месеца. Това указание трябва да бъде проверявано постоянно, като се има предвид развитието на детето, тъй като различните деца развиват уменията си на различна възраст.

Важно: винтовете, които са включени в комплекта, са предназначени само за закрепване на дърво. Ако се закрепва в други материали, използвайте подходящи винтове и дюбели. (диаметър 4 mm)

При монтиране на тухли, гипсокартон или други различни повърхности, може да се наложи на стената да се монтира гладка повърхност, например дървена летва.

Ако вратата се повреди или се е случила инцидент с нея, тя не трябва да се използва отново. Допълнителни или резервни части трябва да се поръчват само от производителя или дистрибутора. Предпазната бариера има система за ръчно затваряне.

Винаги проверявайте дали предпазната бариера е правилно затворена и заключена. Предпазната бариера трябва да бъде проверявана редовно, за да се гарантира, че тя е сигурна и действа в съответствие с тези инструкции. Предпазната врата е изработена от метал.

Почиствайте само с топла вода и миещ препарат или с мокра кърпа. Не използвайте абразивни почистващи препарати или белина.

GR: ΣΗΜΑΝΤΙΚΟ! ΔΙΑΒΑΣΤΕ ΚΑΙ ΑΚΟΛΟΥΘΗΣΤΕ ΠΡΟΣΕΚΤΙΚΑ ΑΥΤΕΣ ΤΙΣ ΟΔΗΓΙΕΣ ΚΑΙ ΦΥΛΑΞΤΕ ΤΙΣ ΟΔΗΓΙΕΣ ΓΙΑ ΜΕΛΛΟΝΤΙΚΗ ΧΡΗΣΗ Πληροφορίες προϊόντος: SALENE

ΠΡΟΕΙΔΟΠΟΙΗΣΗ: Η λανθασμένη εγκατάσταση μπορεί να είναι επικίνδυνη.

ΠΡΟΕΙΔΟΠΟΙΗΣΗ: Μη χρησιμοποιείτε το προστατευτικό εάν κάποια εξαρτήματα έχουν υποστεί ζημιά ή λείπουν.

ΠΡΟΕΙΔΟΠΟΙΗΣΗ: Το φράγμα ασφαλείας δεν πρέπει να τοποθετείται σε όλα τα παράθυρα.

Να είστε ενήμεροι για τους κινδύνους που σχετίζονται με τα παιδιά που χρησιμοποιούν ή σκαρφαλώνουν πάνω από το προστατευτικό. Ποτέ μην σκαρφαλώνετε πάνω από το προστατευτικό. Ποτέ μην αφήνετε τα παιδιά να αιωρούνται στην πόρτα.

Αυτό το φράγμα ασφαλείας προορίζεται μόνο για οικιακή χρήση. Όταν τοποθετείται σύμφωνα με τις οδηγίες μεταξύ δύο καθαρών δομικά ηχητικών επιφανειών, η πόρτα αυτή συμμορφώνεται με EN 1930:2011.

Εάν το προστατευτικό χρησιμοποιείται στην κορυφή των σκαλοπατιών, δεν πρέπει να τοποθετείται κάτω από το ανώτερο επίπεδο.

Εάν το προστατευτικό χρησιμοποιείται στο κάτω μέρος των σκαλοπατιών, θα πρέπει να τοποθετηθεί στο μπροστινό μέρος του χαμηλότερου δυνατού πέλματος. Παρακαλείσθε να σημειώσετε ότι αυτό το προϊόν δεν εμποδίζει απαραίτητα τα ατυχήματα.

Μην αφήνετε ποτέ το παιδί σας χωρίς επίβλεψη.

Αυτή η πόρτα έχει σχεδιαστεί για παιδιά έως 24 μηνών. Ωστόσο, αυτή η καθοδήγηση θα πρέπει να παρακολουθείται συνεχώς κατά την ανάπτυξη του παιδιού σας, καθώς οι δεξιότητες των παιδιών αναπτύσσονται σε διαφορετικές ηλικίες.

Σημαντικό: οι βίδες που παρέχονται προορίζονται μόνο για στερεώση σε ξύλο. Εάν στερεώνουμε σε άλλα υλικά, χρησιμοποιήστε κατάλληλες βίδες και ούπα. (διάμετρος = 4 mm.)

Εάν τοποθετήσετε σε τούβλο, γυψοσανίδα ή άλλες ανόμοιες επιφάνειες, μπορεί να χρειαστεί να τοποθετήσετε μια λεία επιφάνεια ως ξύλινη σανίδα στον τοίχο.

Εάν η πόρτα έχει υποστεί ζημιά ή έχει εκτεθεί σε ατύχημα, δεν πρέπει να χρησιμοποιηθεί ξανά. Πρόσθετα εξαρτήματα ή ανταλλακτικά πρέπει να λαμβάνονται μόνο από τον κατασκευαστή ή τον διανομέα. Αυτό το προστατευτικό έχει χειροκίνητο σύστημα κλεισίματος. Ελέγχετε πάντα ότι το προστατευτικό είναι σωστά κλειστό και κλειδωμένο.

Το προστατευτικό θα πρέπει να ελέγχεται τακτικά ώστε να εξασφαλίζεται η ασφάλεια και η λειτουργία του σύμφωνα με τις παρούσες οδηγίες.

Αυτό το προστατευτικό είναι κατασκευασμένο από μέταλλο. Καθαρίστε μόνο χρησιμοποιώντας ζεστό σαπουνό νερό ή ένα υγρό πανί.

Μην χρησιμοποιείτε λειαντικά καθαριστικά ή χλωρίνη.

PT: IMPORTANTE! LEIA E SIGA ES- TAS INSTRUÇÕES ATENTAMENTE E GUARDE PARA REFERÊNCIA FU- TURA Informação do produto: SALENE

ADVERTÊNCIA: A instalação incorreta pode ser perigosa.

ADVERTÊNCIA: Não utilizar a barreira de segurança se algum componente estiver danificado ou em falta.

ADVERTÊNCIA: A barreira de segurança não deve ser instalada em janelas.

Esteja ciente dos perigos associados a crianças utilizarem ou escalsem a barreira de segurança. Nunca salte por cima do portão. Nunca permita que as crianças se balancem no portão.

Esta barreira de segurança destina-se apenas a uso doméstico. Quando instalado conforme as instruções, entre duas superfícies estruturalmente sólidas e limpas, este produto está em conformidade com a norma EN 1930: 2011.

Se a barreira de segurança for usada no topo de uma escadaria, não deve ser posicionada abaixo do nível superior.

Se a barreira de segurança for usada no fundo de uma escadaria, deve ser posicionada à frente do último degrau.

Tenha em atenção que este produto não impede necessariamente a ocorrência de acidentes.

Nunca deixe uma criança sem vigilância.

Este portão foi concebido para crianças até 24 meses.

No entanto, esta orientação deve ser constantemente monitorizada em relação ao desenvolvimento da criança em questão, visto que as capacidades de cada criança se desenvolvem em diferentes idades.

Importante: os parafusos fornecidos destinam-se apenas a fixação em madeira. Em caso de fixação noutros materiais, use buchas e parafusos apropriados. (diâmetro = 4 mm)

Ao montar em paredes de tijolo, reboco ou outras superfícies irregulares, poderá ser necessário instalar na parede uma superfície lisa, como uma ripa de madeira.

Se o portão estiver danificado ou se tiver estado envolvido num acidente, não deve ser usado novamente.

Peças adicionais ou sobressalentes devem ser adquiridas ao fabricante ou distribuidor. A barreira de segurança possui um sistema de fecho manual. Verifique sempre se a barreira de segurança está corretamente fechada e trancada.

A barreira de segurança deve ser verificada regularmente para garantir que está segura e a funcionar de acordo com estas instruções.

Este portão de segurança é feito de metal.

Limpe apenas com água morna com sabão ou um pano húmido.

Não use produtos de limpeza abrasivos nem lixívia.

RU: ВАЖНО! ВНИМАТЕЛЬНО ПРОЧИТАЙТЕ И СОБЛЮДАЙТЕ ДАнные ИНСТРУКЦИИ И СОХРАНИТЕ ИХ для ДАльнейшего ИСПОльзования Информация об изделии: SALENE

ПРЕДУПРЕЖДЕНИЕ: Неверно установленное изделие может представлять опасность.

ПРЕДУПРЕЖДЕНИЕ: Запрещается использовать защитный барьер с поврежденными или недостающими компонентами.

ПРЕДУПРЕЖДЕНИЕ: Защитный барьер нельзя устанавливать на окнах.

Помните об опасностях, возникающих, когда дети пытаются воспользоваться защитным барьером или перелезть через него. Нельзя позволять детям перелезть через защитный барьер. Нельзя позволять детям раскачиваться на створках барьера. Этот защитный барьер предназначен для использования только в домашних условиях. При установке в соответствии с инструкциями между двумя конструктивно прочными поверхностями данное изделие отвечает требованиям стандарта EN 1930: 2011.

При использовании защитного барьера наверху лестницы его не следует располагать ниже верхнего уровня. При использовании защитного барьера внизу лестницы его следует располагать спереди самой нижней ступени.

Необходимо учитывать, что данное изделие не может полностью защитить от несчастного случая.

Никогда не оставляйте своего ребенка без присмотра.

Барьер рассчитан на детей в возрасте до 24 месяцев. Однако, помимо выполнения указаний руководства, следует также следить за развитием ребенка, поскольку у разных детей навыки развиваются в разном возрасте.

Важно: прилагаемые шурупы предназначены только для крепления в древесину. При креплении в другие материалы используйте соответствующие винты и дюбели. (диаметр = 4 мм.)

При установке на стену из кирпича или гипс-картона, или на другие нестандартные поверхности, может потребоваться установка на стену элемента с гладкой поверхностью, такого как деревянная рейка.

Нельзя продолжать использовать поврежденный или пострадавший в результате происшествия барьер.

Дополнительные и запасные части следует приобретать только у производителя или дистрибьютора. Этот защитный барьер имеет ручную систему закрытия. Следует убедиться, что защитный барьер правильно закрыт и заблокирован.

Защитный барьер следует регулярно проверять, чтобы убедиться, что он безопасен и работает в соответствии с данными инструкциями. Защитные ворота изготовлены из металла. Разрешается очищать только теплой мыльной водой или влажной тканью.

Запрещается использовать абразивные чистящие средства или отбеливатель.

TR: ÖNEMLİ! BU TALİMATLARI DİK- KATLİCE OKUYUN, UYGULAYIN VE İLERİDE BAŞVUR- MAK İÇİN SAKLAY- IN Ürün bilgisi: SALENE

UYARI: Yanlış montaj tehlikeli olabilir.

UYARI: Herhangi bir parça hasarlı veya eksiğe güvenlik bariyerini kullanmayın.

UYARI: Bu güvenlik bariyeri pencereye takılmamalıdır.

Çocukların güvenlik bariyerini kullanması veya üzerine tırmanmasıyla ilgili tehlikelerin farkında olun. Kapının üstünden asla tırmanmayın. Asla çocukların kapıda sallanmasına izin vermeyin.

Bu güvenlik bariyeri yalnızca evde kullanım içindir. İki temiz, yapısal olarak sağlam yüzey arasına takıldığında bu ürün EN 1930:2011'e uygundur.

Merdivenlerin başında güvenlik bariyeri kullanılıyorsa en üst seviyenin altına yerleştirilmemelidir.

Güvenlik bariyeri merdivenlerin sonunda kullanılıyorsa mümkün olan en alçak basamağın önüne yerleştirilmelidir.

Lütfen bu ürünün kazaları engellemeyeceğini unutmayın.

Çocuğunuzu asla gözetimsiz bırakmayın.

Bu kapı, 24 aya kadar olan çocuklar için tasarlanmıştır.

Bununla birlikte, her çocuğun becerileri farklı yaşlarda geliştiğinden, bu kılavuz çocuğunuzun gelişimine göre sürekli olarak izlenmelidir.

Önemli: Verilen vidalar yalnızca ahşaba sabitlemek için tasarlanmıştır. Başka malzemelere sabitleniyorsa uygun vidalar ve dübelller (çap = 4 mm) kullanın.

Tuğla, alçıpan veya başka yüzeylere montaj yapılıyorsa duvara tahta çita gibi düz bir yüzey monte etmeniz gerekebilir. Kapı hasar görmüşse veya bir kaza meydana geldiyse tekrar kullanılmamalıdır.

İlave veya yedek parçalar sadece üretici ya da distribütörden temin edilmelidir. Güvenlik bariyeri manuel kapatma sistemine sahiptir. Daima güvenlik bariyerinin doğru şekilde kapatıldığını ve kilitletiğini kontrol edin. Güvenlik bariyeri, güvenli olduğundan ve bu talimatlara göre çalıştığından emin olmak için düzenli olarak kontrol edilmelidir. Bu güvenlik kapısı metalden üretilmiştir. Yalnızca ılık sabunlu su veya nemli bir bez kullanarak temizleyin.

Aşındırıcı temizleyiciler veya ağartıcı kullanmayın.

CN:重要提示! 仔 细阅读并遵守以 下说明, 并妥善 保存以便不时之 需。 产品信息: - SALENE

适用于以下尺寸的门口: 67-105,5 cm.*

*安装在门框内。如果安装在门框外, 最大开口尺寸约小5厘米。

警告: 错误安装可能会导致危险。

警告: 如果有任何部件损坏或丢失, 请勿使用安全护栏。

警告: 此安全护栏不得安装在窗户上。

请注意儿童使用或翻越安全护栏相关的危险。请勿翻越护栏门。请勿在护栏门上来回摆动。

此安全护栏仅供家用。如果按照说明安装在两个干净且结构良好的表面之间, 该产品符合: 欧盟新栅栏安全标准 EN 1930:2011。

如果在楼梯的顶部使用安全护栏, 其所在位置不应低于顶层。

如果在楼梯底部使用安全护栏, 其应该尽可能放在最低楼梯台阶的前面。

请注意, 本产品不能完全防止事故发生。

请勿让您的孩子无人看管。

该安全门专为24个月以下的儿童而设。然而, 您应根据您孩子自身的发展情况不断监测该产品的使用情况, 因为每个孩子的技能发展在不同的年龄段都有所差异。

重要提示: 内含螺丝只用于在木板上进行固定。如果要固定在其他材料上, 请使用合适的螺丝和墙塞(直径=4 mm)。

如果安装在砖头、板墙或其他不同的表面上, 您可能需要在墙上铺设一个光滑的表面, 如木板。

如果安全门损坏或出现故障, 则不可继续使用。

额外或替换的零件仅可从制造商或经销商处获得。

此安全护栏具有手动关闭系统。

请时刻检查安全护栏是否正确关闭或锁上。

请定期检查安全护栏, 以确保其安全并按照相关说明进行操作。

本安全门由金属制成。

请勿使用温肥皂水或湿布以外的清洁工具。

请勿使用会造成磨损的清洁

AR:

الإنجليزية: معلومات هامة!
اقرأ من فضلك الدليل كاملاً
بعناية قبل البدء في تجميع و/أو
استخدام هذا المنتج. اتبع الدليل
بدقة، واحتفظ به للرجوع إليه.

معلومات المنتج: السالين

تحذير: التركيب بطريقة خاطئة قد يكون خطيراً.
تحذير: لا تستعمل حاجر الأمان، إذا كانت أي مكونات تالفة أو مفقودة.
تحذير: ينبغي ألا يُركب حاجر الأمان عبر التوافق.
كن على دراية بالمخاطر المرتبطة بالأطفال، الذين يستعملون حاجر السلامة أو يتساقون. لا
تسأل أبداً
البوابة. لا تسمح للأطفال مطلقاً أن يتأرجحوا على البوابة.
حاجر الأمان هذا مُصنّف للاستخدام المنزلي فقط. عند تركيبه وفق التعليمات، بين اثنين من
الأسطح السليمة وذات الهيكل
EN 1930:2011. فإن هذا المنتج يتوافق مع
عند استعمال حاجر الأمان أعلى السلام، لا ينبغي أن يوضع تحت المستوى العلوي
إن استعمل حاجر الأمان في أسفل السلام، فينبغي وضعه في مقدمة أدنى موطن ممكن. لاحظ
من فضلك أن هذا المنتج لا يمنع بالضرورة وقوع الحوادث
لا تترك طفلك أبداً دون مراقبة
هذه البوابة مُصمّمة للأطفال حتى عمر 24 شهراً
وبالرغم من ذلك، ينبغي مراقبة هذه الإرشادات باستمرار في ضوء نمو طفلك، حيث تتطور
مهارات الأطفال الفردية في مختلف الأعمار
هام: البراغي المزودة مُصمّمة فقط للتثبيت في الخشب. في حالة تثبيته في مواد أخرى، استعمل
(البراغي والسدادات الجدارية المناسبة. (القطر = 4 ملم
عند التركيب على الطوب، أو الجدار الجاف، أو الأسطح المختلفة الأخرى، ربما يكون من
الضروري تركيب سطح أملس على شكل لوح خشبي على الجدار. إذا نلت البوابة أو تعرضت
لحادث، ينبغي عدم استخدامها مرة أخرى. لا يصح الحصول على قطع الغيار الإضافية، أو
البديلة، إلا من الشركة المصنعة أو الموزع
يتمتع حاجر الأمان على نظام إغلاق يدوي
تأكد دائماً من أن حاجر الأمان مُغلق ومُقفّل بطريقة صحيحة
ينبغي فحص حاجر السلامة بانتظام، للتأكد من أنه آمن ويعمل وفقاً لهذه التعليمات. بوابة
السلامة هذه مُصنّعة من المعدن
لا تنظفه إلا باستعمال ماء دافئ وصابون، أو قطعة قماش مبلّلة
لا تستعمل منظفات كاشطة أو مبيضات

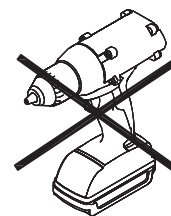
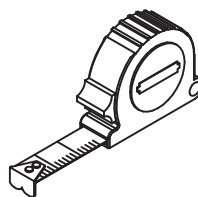
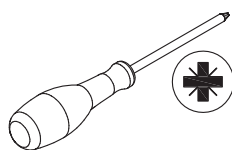
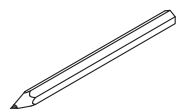

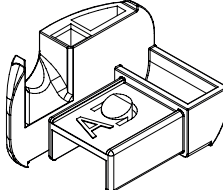
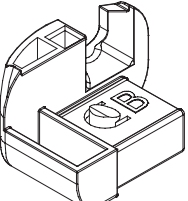
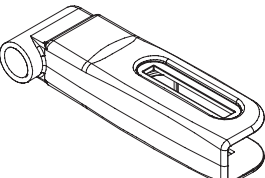
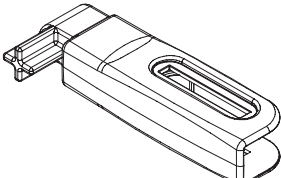
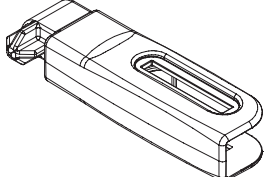
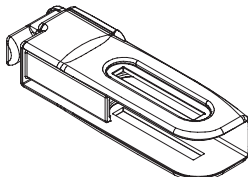
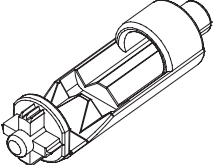
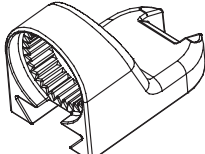
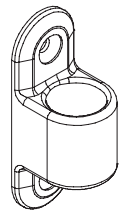
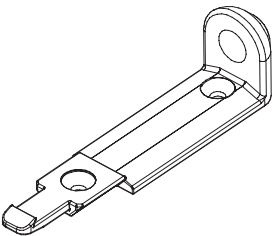
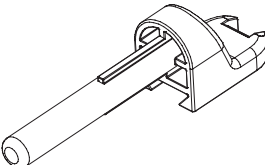
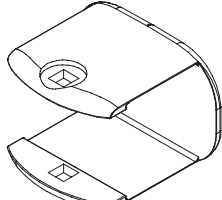
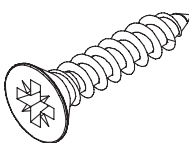
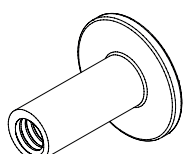
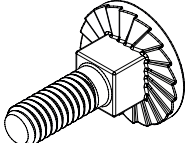
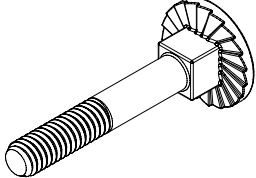
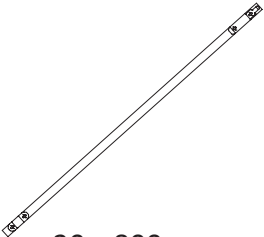
<p>Ax2</p>  <p>30 x 50 x 36mm</p>	<p>Bx2</p>  <p>30 x 50 x 36mm</p>	<p>Cx1</p>  <p>30 x 104 x 24mm</p>	<p>Dx1</p>  <p>40 x 109 x 24mm</p>
<p>Ex1</p>  <p>33 x 108 x 24mm</p>	<p>Fx1</p>  <p>35 x 104 x 24mm</p>	<p>Gx1</p>  <p>Ø19 x 67mm</p>	<p>Hx1</p>  <p>23 x 20 x 33mm</p>
<p>Jx2</p>  <p>58 x 20 x 22mm</p>	<p>Kx2</p>  <p>89 x 20 x 23mm</p>	<p>Lx1</p>  <p>23 x 20 x 88mm</p>	<p>Mx4</p>  <p>50 x 40 x 35mm</p>
<p>Nx8</p>  <p>Ø4 x 20mm</p>	<p>Px8</p>  <p>M4 x 9,5mm</p>	<p>Qx4</p>  <p>M4 x 14mm</p>	<p>Rx4</p>  <p>M4 x 27mm</p>
<p>Sx1</p>  <p>20 x 800mm</p>			

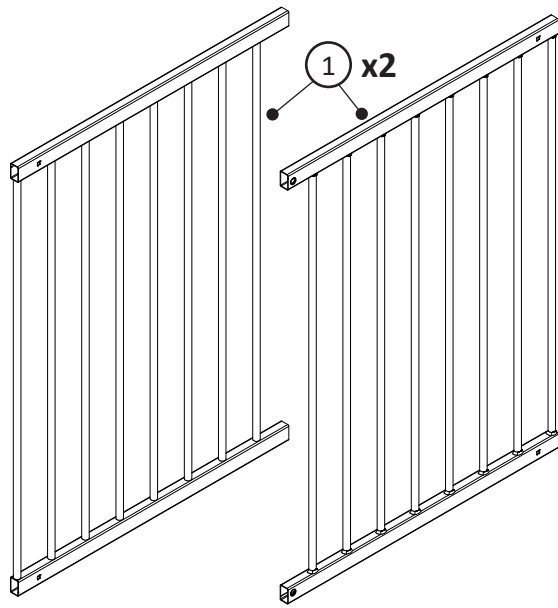

Box 1/1:

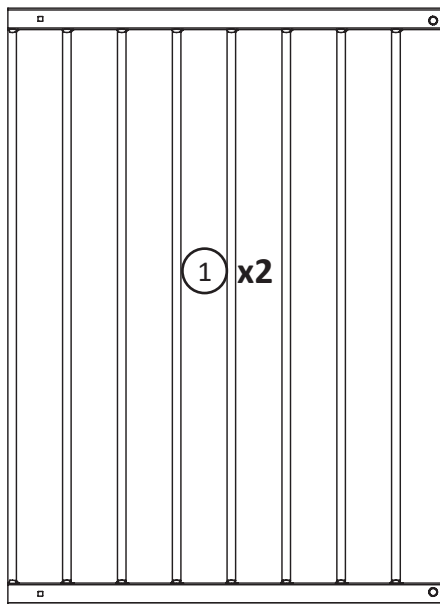

695x505x15

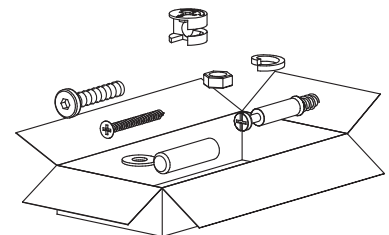

A

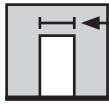

67-105,5 cm
(26,4"-41,5")

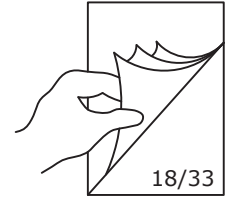
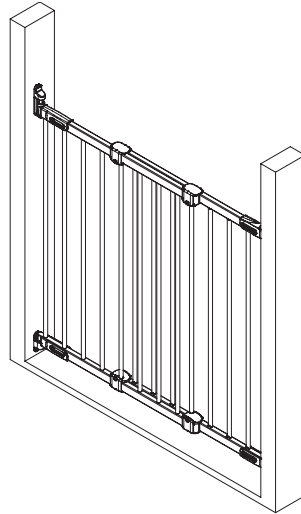
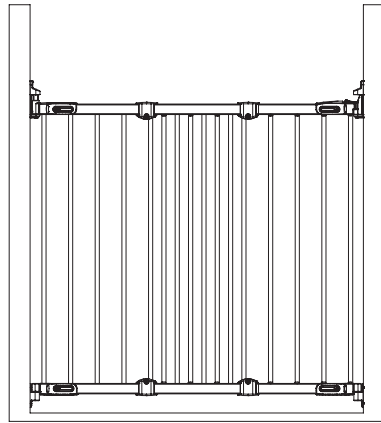

18/33

B

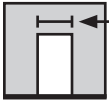

63-100,5 cm
(24,8"-39,5")

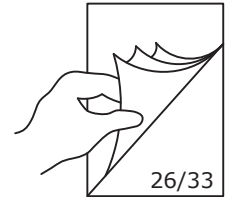
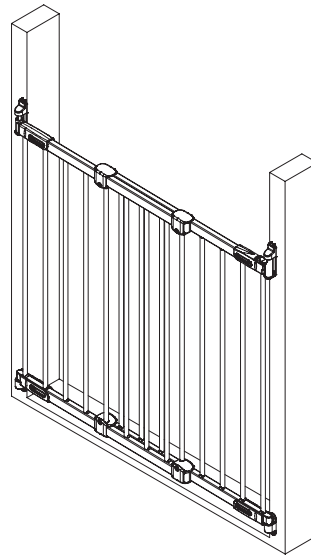
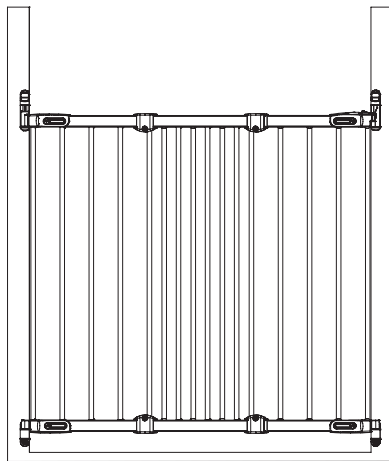

26/33

C

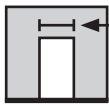

63-100,5 cm
(24,8"-39,5")

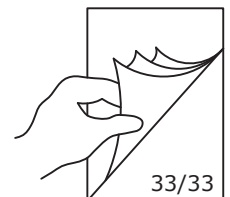
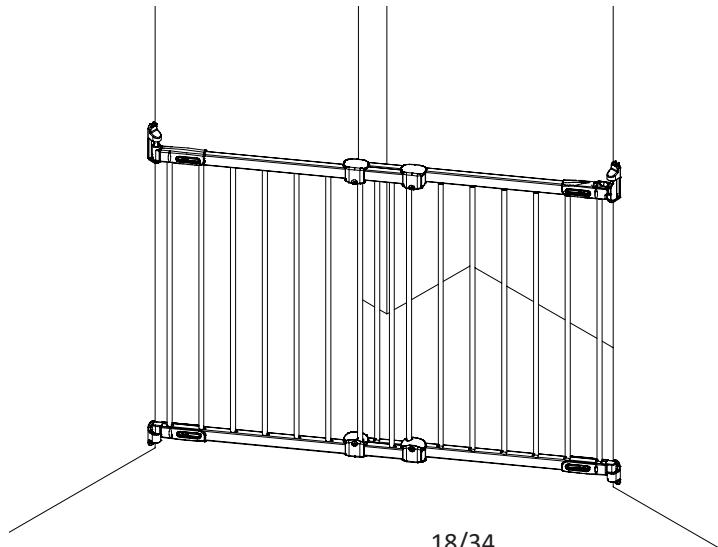

33/33

1A

Sx1
20x800 mm

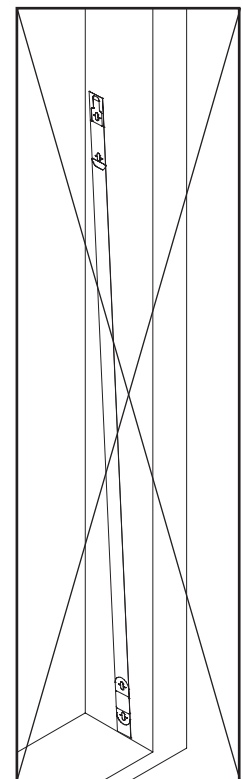
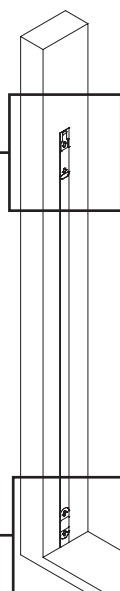
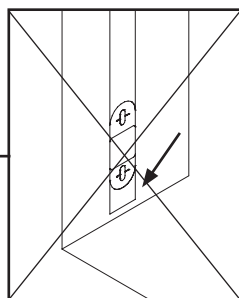
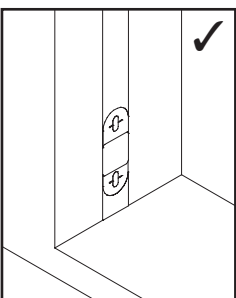
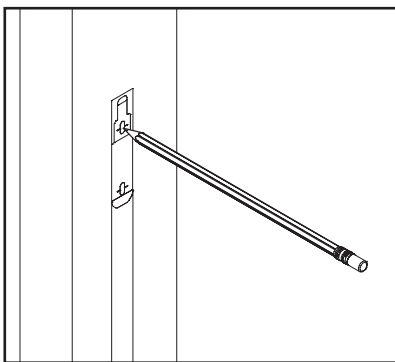
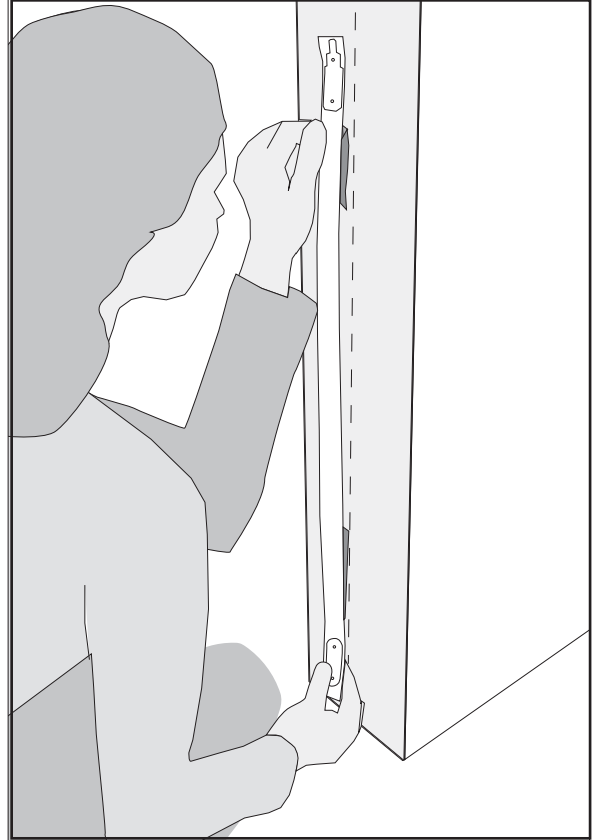
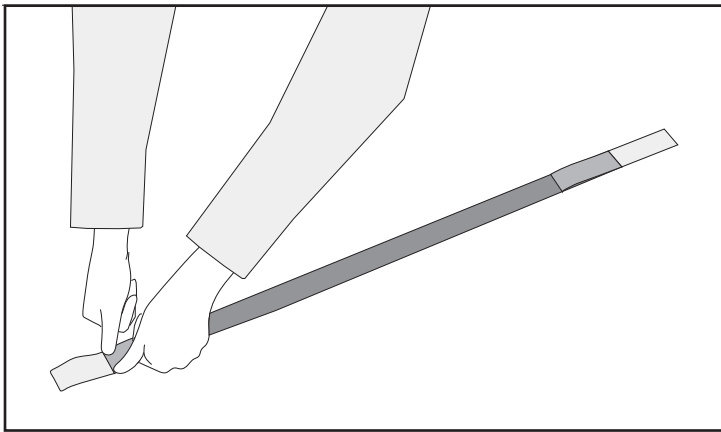
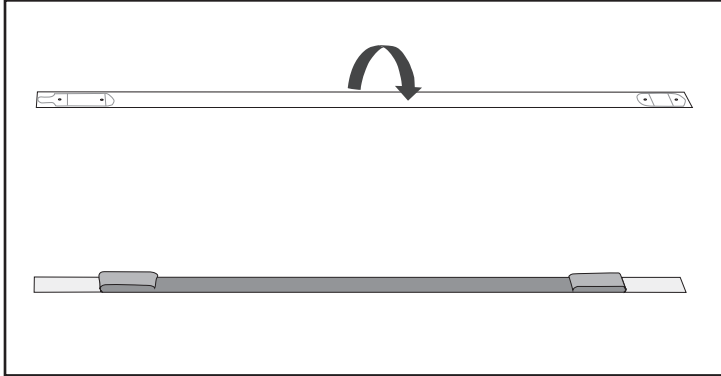
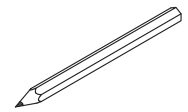

2A

Nx4

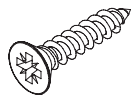

Ø4x20 mm

Kx2

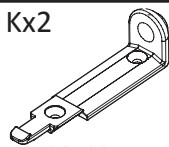

9x20x23 mm

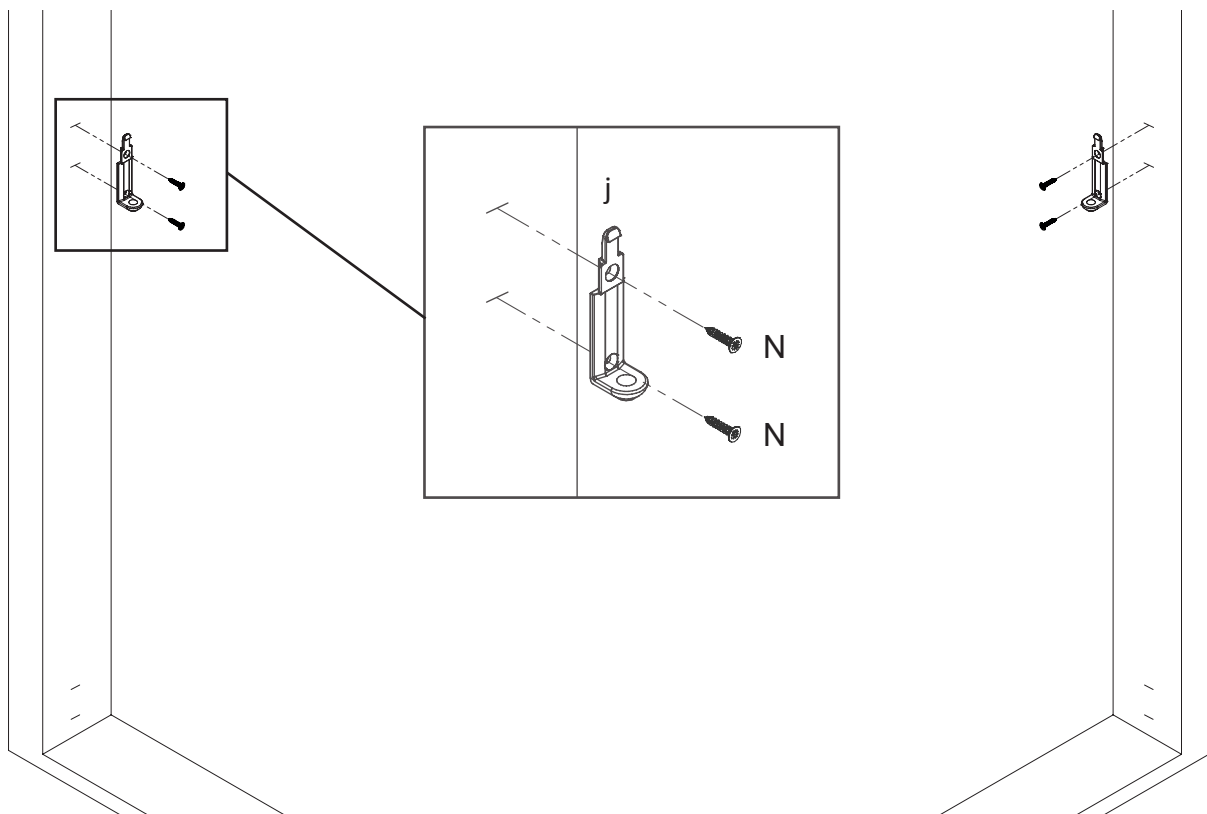
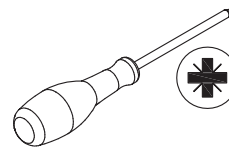

3A

Nx4

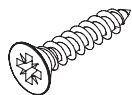

Ø4x20 mm

Jx2

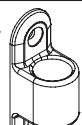

58x20x22 mm

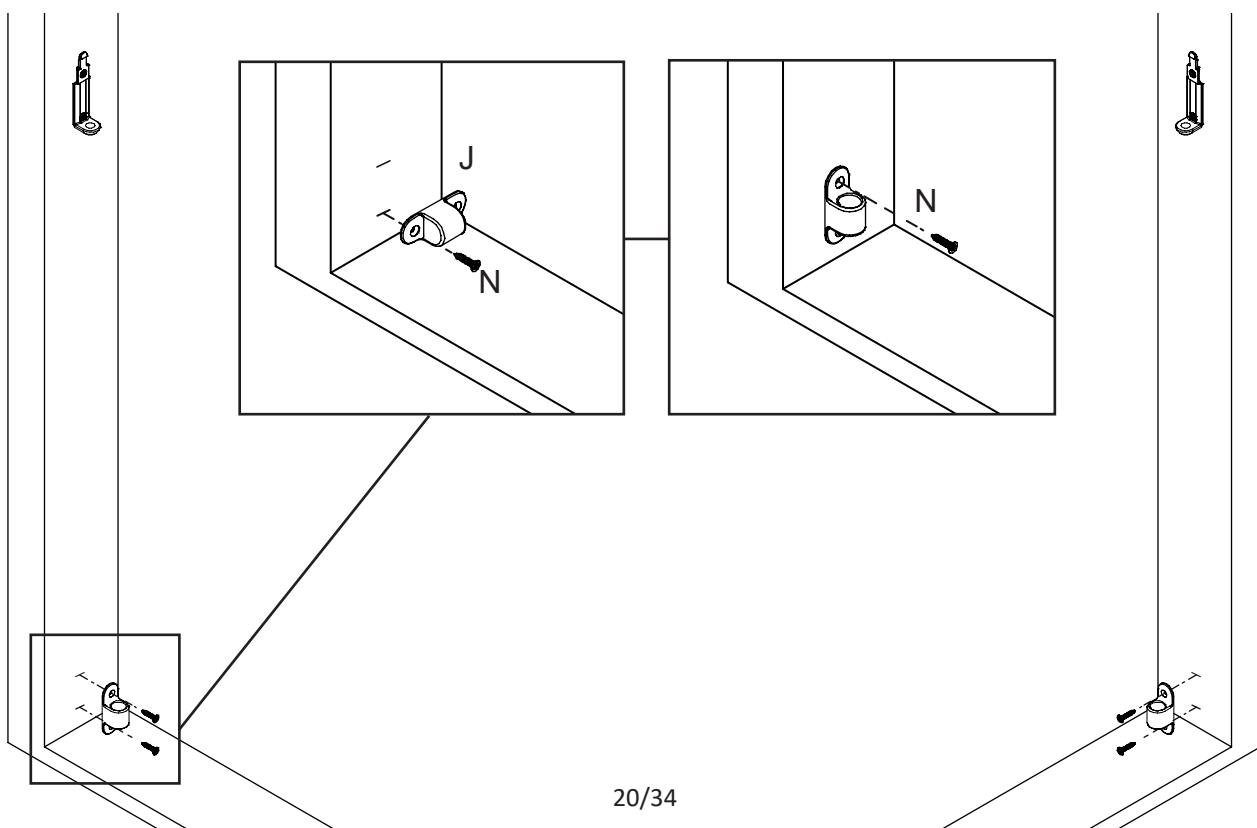
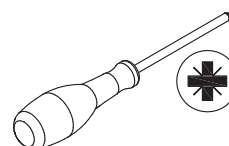

4A

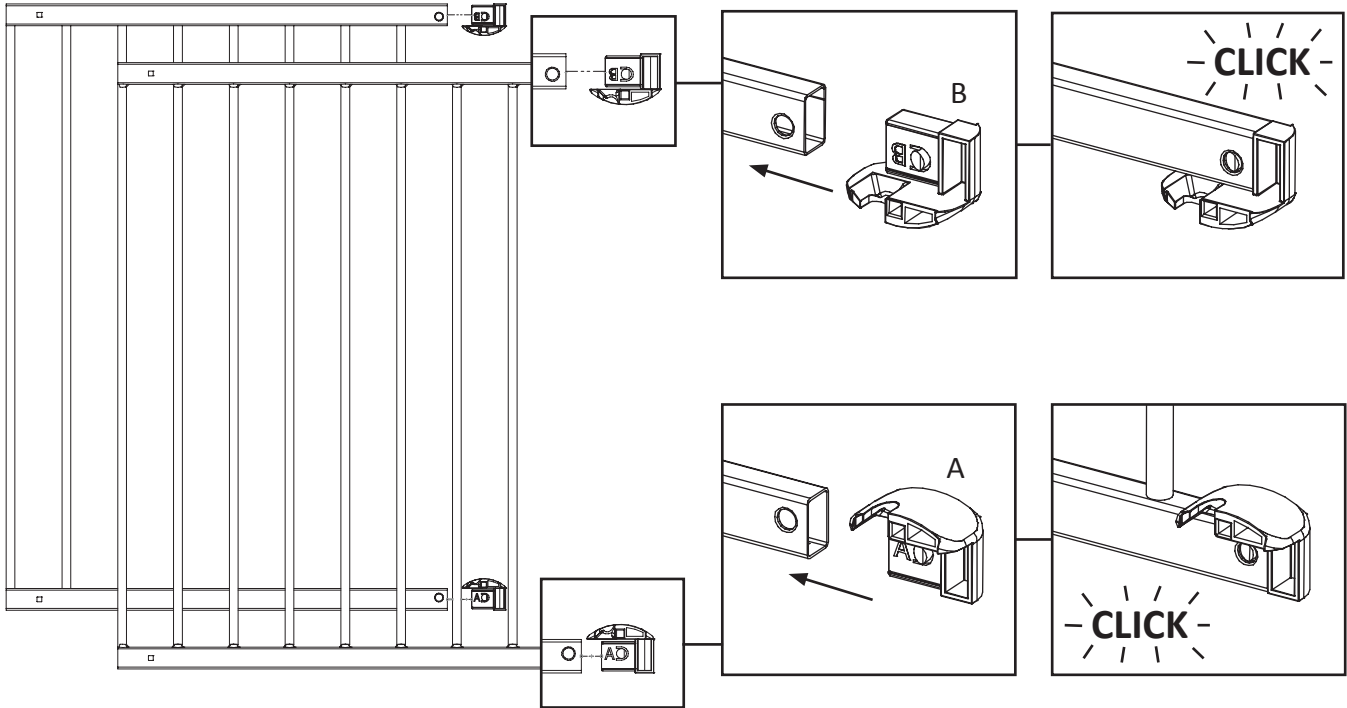
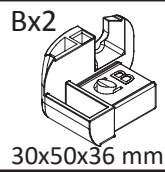
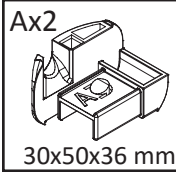

5A

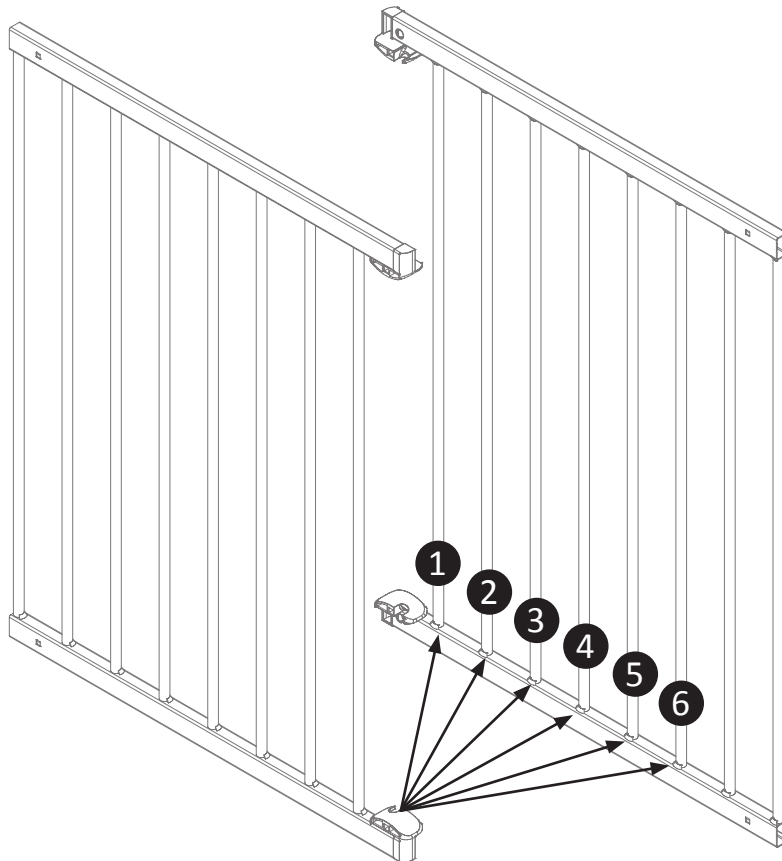

6A

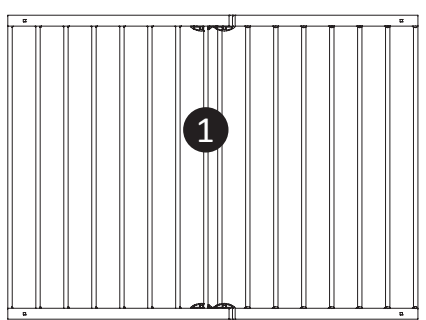
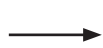
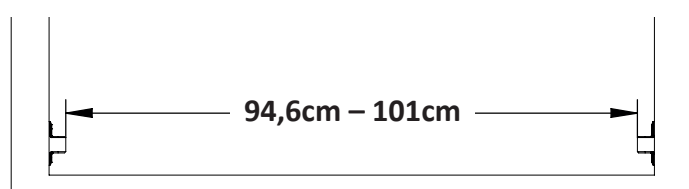
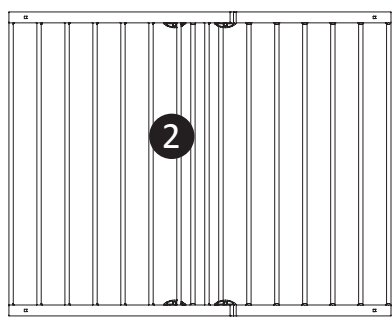
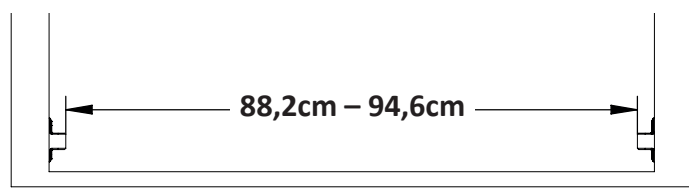
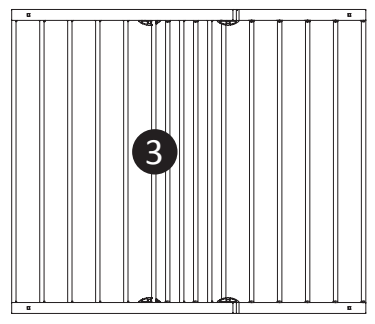
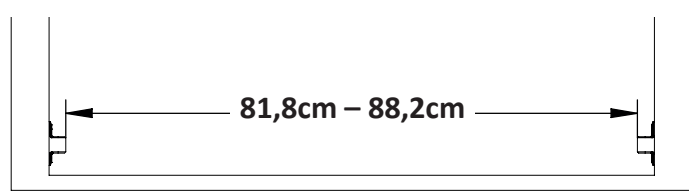
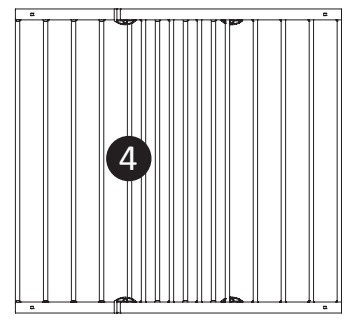
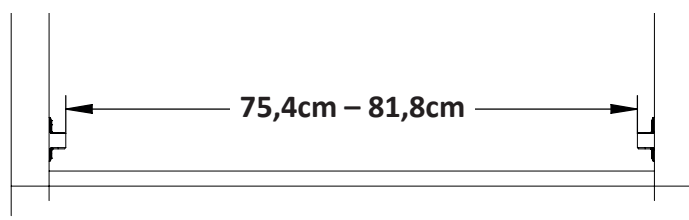
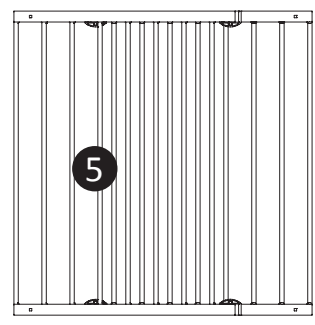
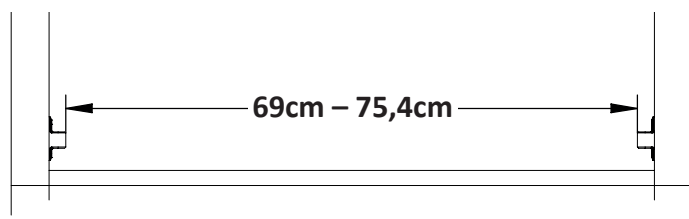
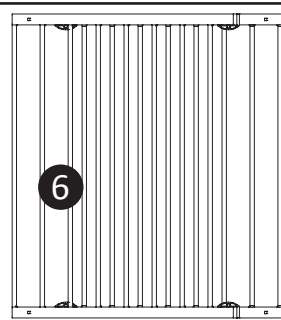
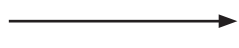
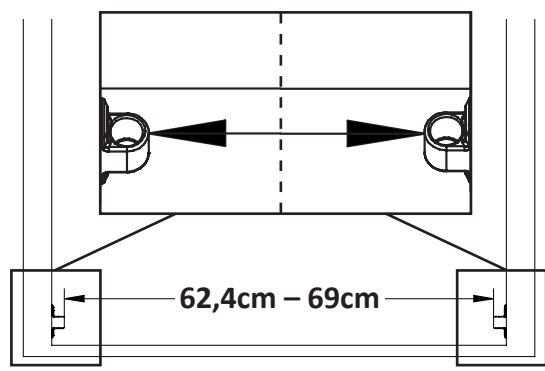
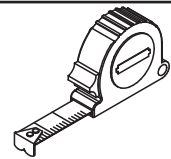

7A

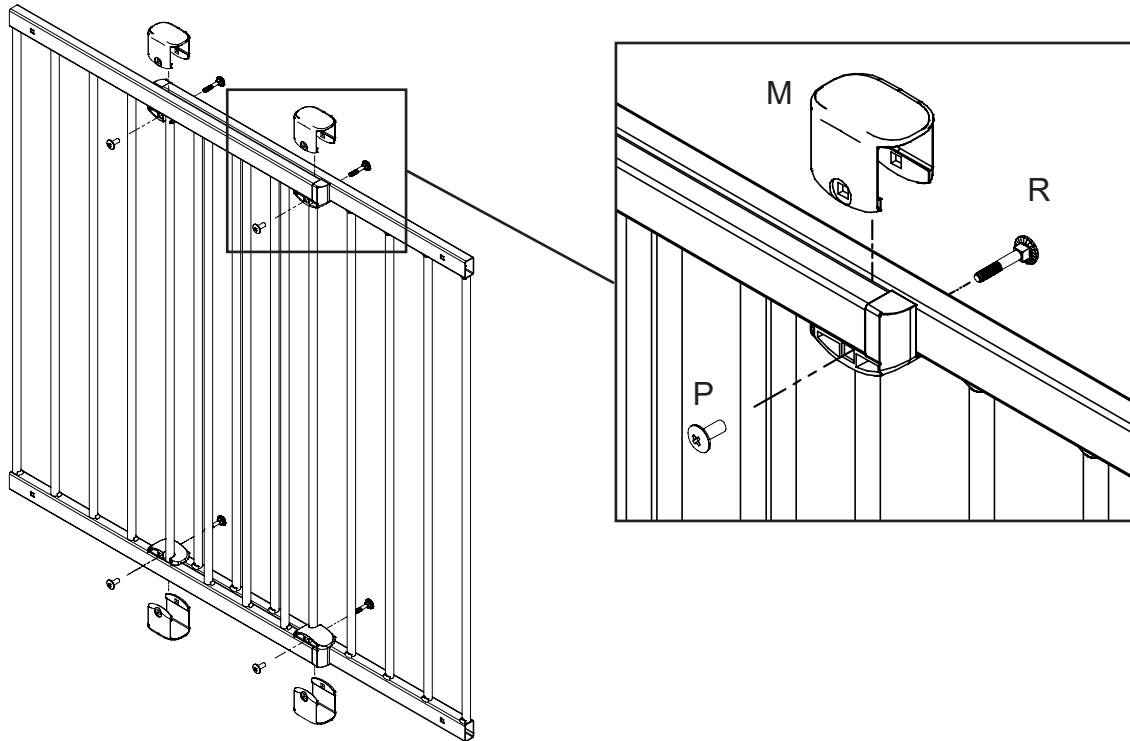
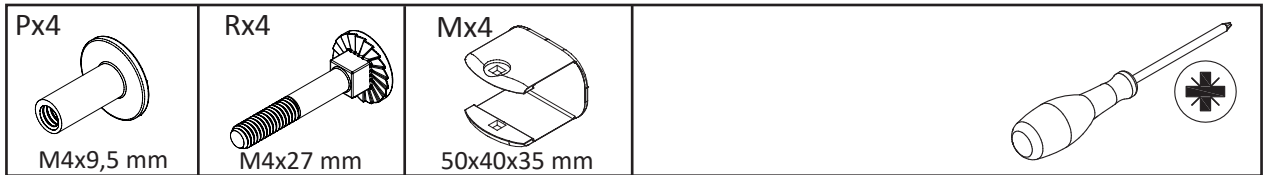

8A

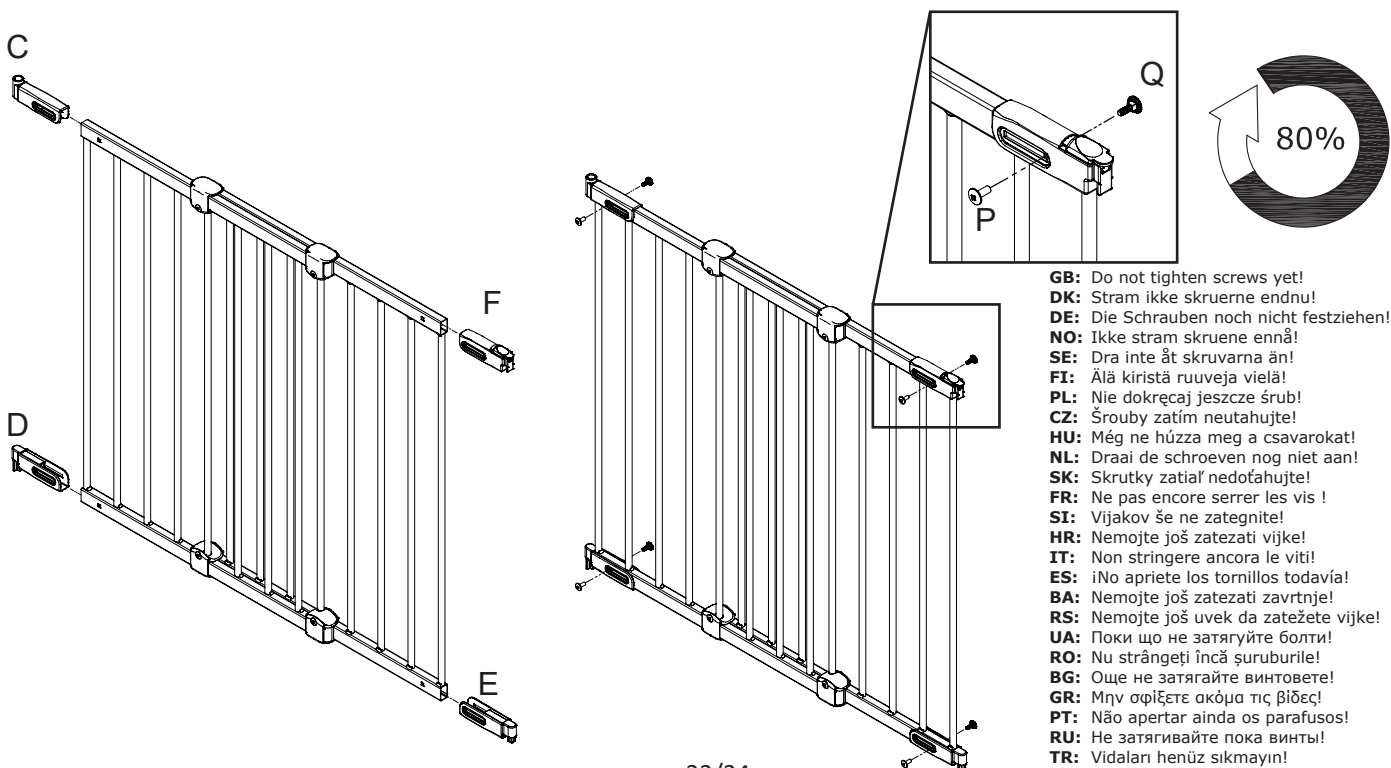
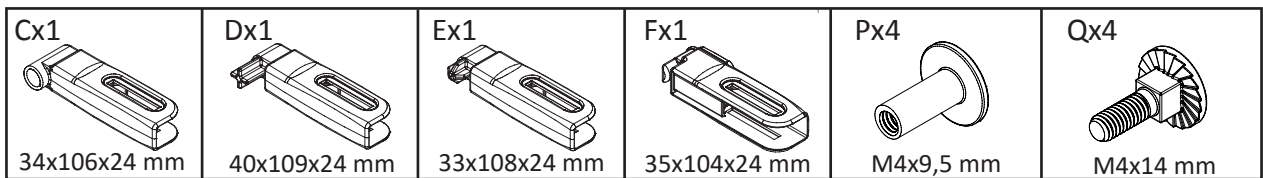

- GB:** Do not tighten screws yet!
- DK:** Stram ikke skruerne endnu!
- DE:** Die Schrauben noch nicht festziehen!
- NO:** Ikke stram skruene ennå!
- SE:** Dra inte åt skruvarna än!
- FI:** Älä kiristä ruuveja vielä!
- PL:** Nie dokręcaj jeszcze śrub!
- CZ:** Šrouby zatím neutahujte!
- HU:** Még ne húzza meg a csavarokat!
- NL:** Draai de schroeven nog niet aan!
- SK:** Skrutky zatiaľ nedofahujte!
- FR:** Ne pas encore serrer les vis !
- SI:** Vijakov še ne zategnite!
- HR:** Nemojte još zatezati vijke!
- IT:** Non stringere ancora le viti!
- ES:** ¡No apriete los tornillos todavía!
- BA:** Nemojte još zatezati zavrtnje!
- RS:** Nemojte još uvek da zatežete vijke!
- UA:** Поки що не затягуйте болти!
- RO:** Nu strângeți încă șuruburile!
- BG:** Още не затягайте винтовете!
- GR:** Μην σφίξετε ακόμα τις βίδες!
- PT:** Não apertar ainda os parafusos!
- RU:** Не затягивайте пока винты!
- TR:** Vidaları henüz sıkmayın!
- CN:** 先不要拧紧螺钉!

9A

Lx1

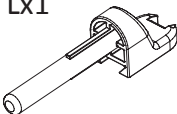

23x20x88 mm

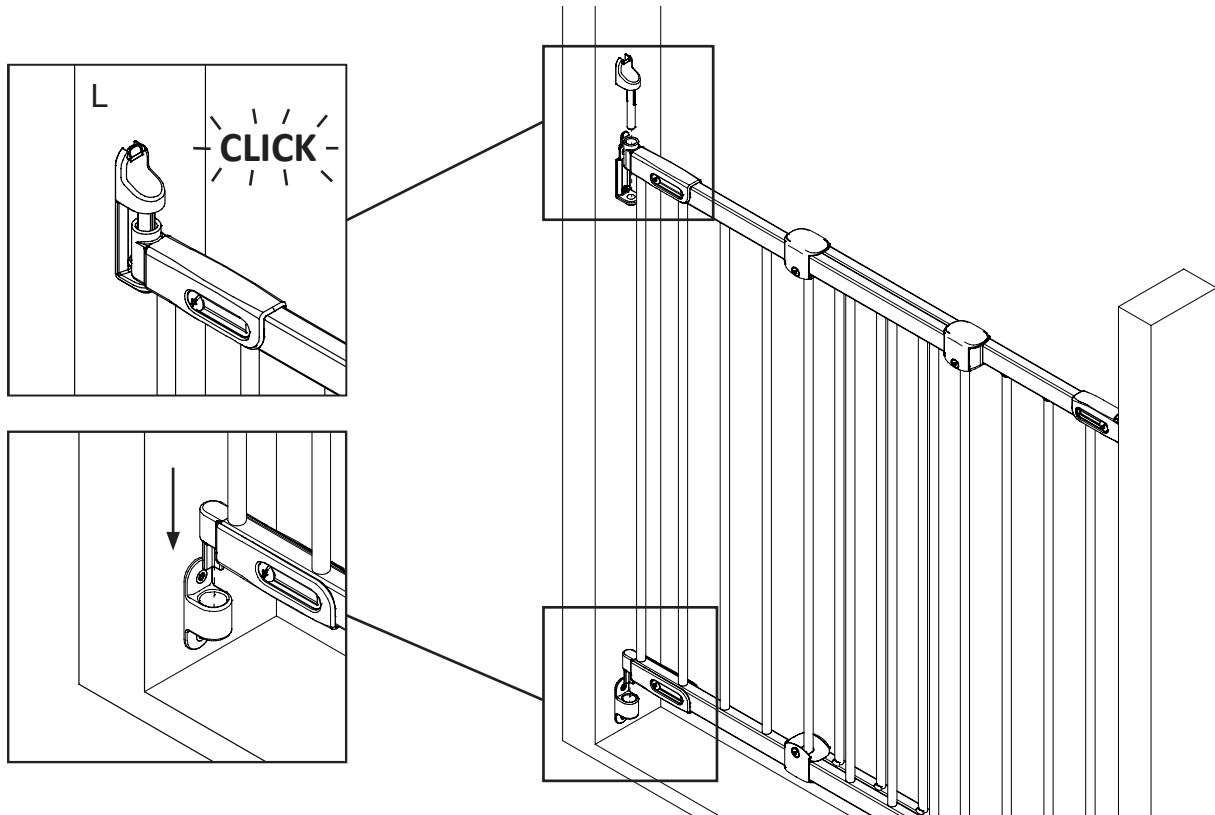

10A

Gx1

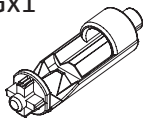

Ø19x67 mm

Hx1

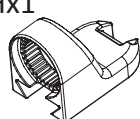

Ø19x67 mm

- GB:** For one way function see point 11A
DK: For envejsfunktion, se punkt 11A
DE: Für Einwegfunktion siehe Punkt 11A
NO: For envejsfunksjon, se punkt 11A
SE: För enkelriktad funktion, se punkt 11A
FI: Lisätietoja avautumisesta vain yhteen suuntaan on kohdassa 11A
PL: Funkcja jednostronna, patrz punkt 11A
CZ: Informace k funkci jedním směrem najdete pod bodem 11A
HU: Az egyirányú funkcióval kapcsolatban lásd a 11A pontot.
NL: Zie punt 11A voor de eenrichtingsfunctie
SK: Informácie o jednosmernom fungovaní nájdete v bode 11A
FR: Pour la fonction unidirectionnelle, voir point 11A
SI: Za enosmerno funkcijo glejte točko 11A
HR: Za jednosmjernu funkciju pogledajte točku 11A
IT: Per la funzione unidirezionale si veda il punto 11A
ES: Para la función unidireccional, véase el punto 11A
BA: Za jednosmjernu funkciju vidi tačku 11A
RS: Za jednosmernu funkciju pogledajte tačku 11A
UA: Для односторонньої функції див. пункт 11A
RO: Pentru funcția unidireccională a se vedea punctul 11A
BG: За еднопосочната функция вж. т. 11A
GR: Για τη μονόδρομη λειτουργία δείτε το σημείο 11A
PT: Consultar o ponto 11A para a função de uma via
RU: О функции одностороннего открывания см. п. 11A
TR: Tek yönlü fonksiyon için 11A maddesine bakın
CN: 如欲了解单向功能, 请参阅第 11A 点
 بالنسبة للوظيفة أحادية الاتجاه, انظر النقطة 11A :AR

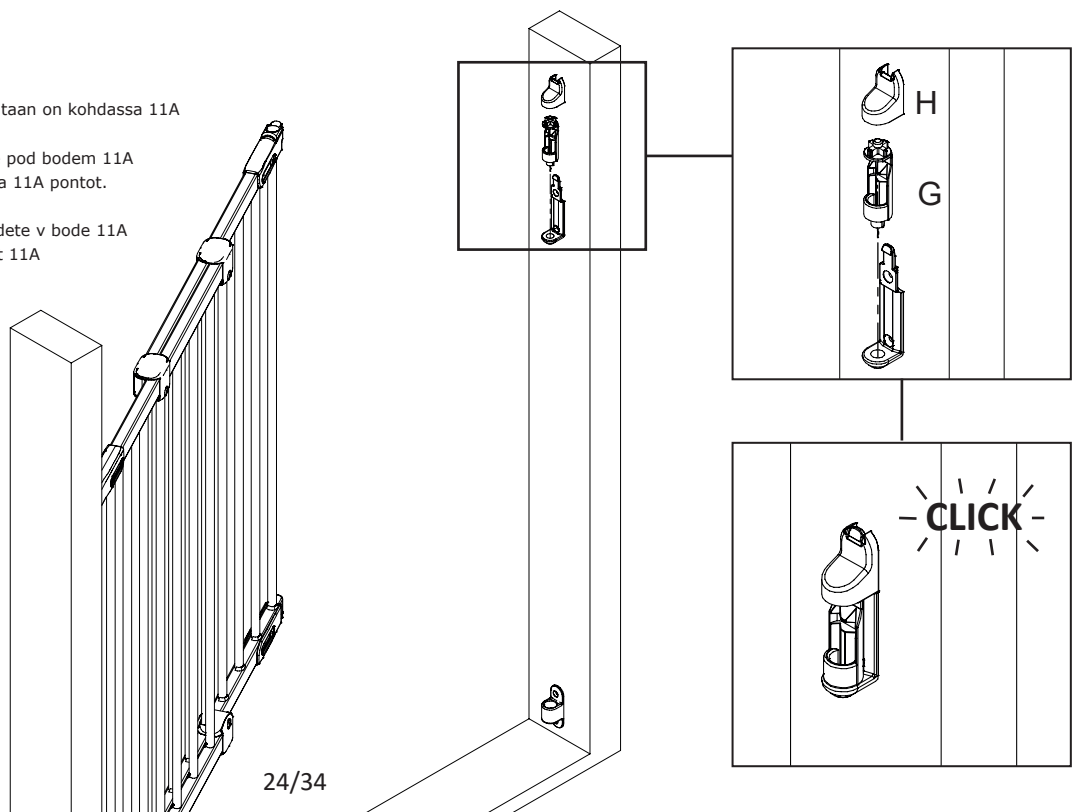

11A

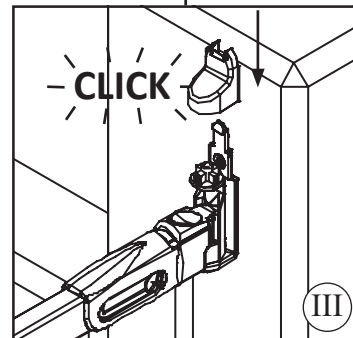
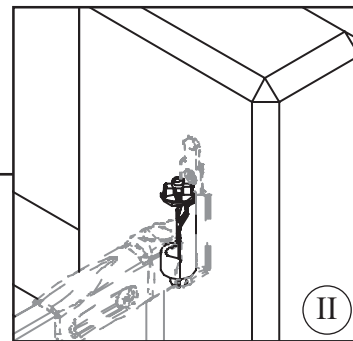
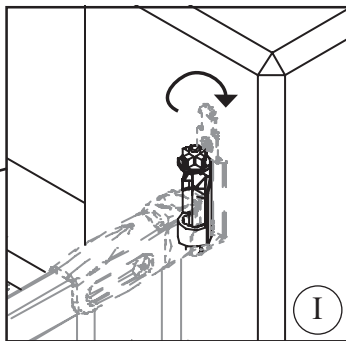
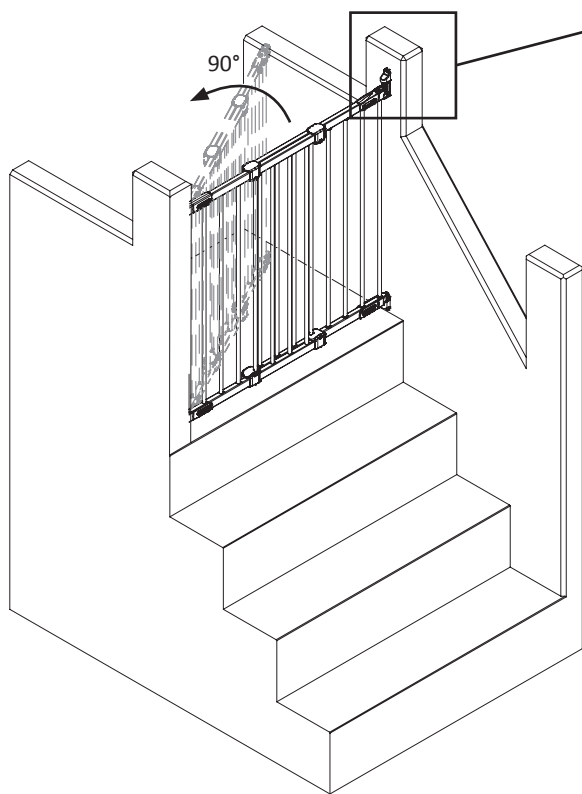

12A

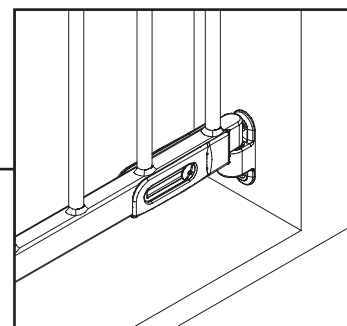
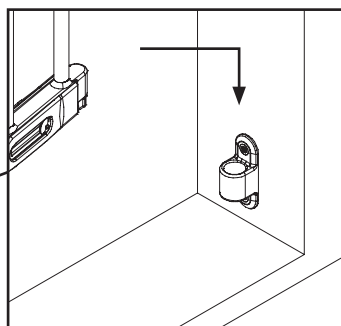
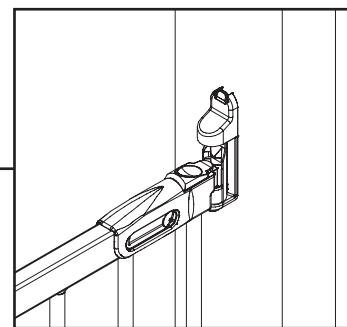
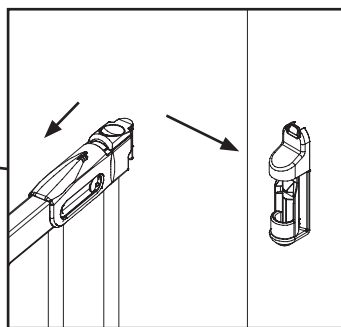
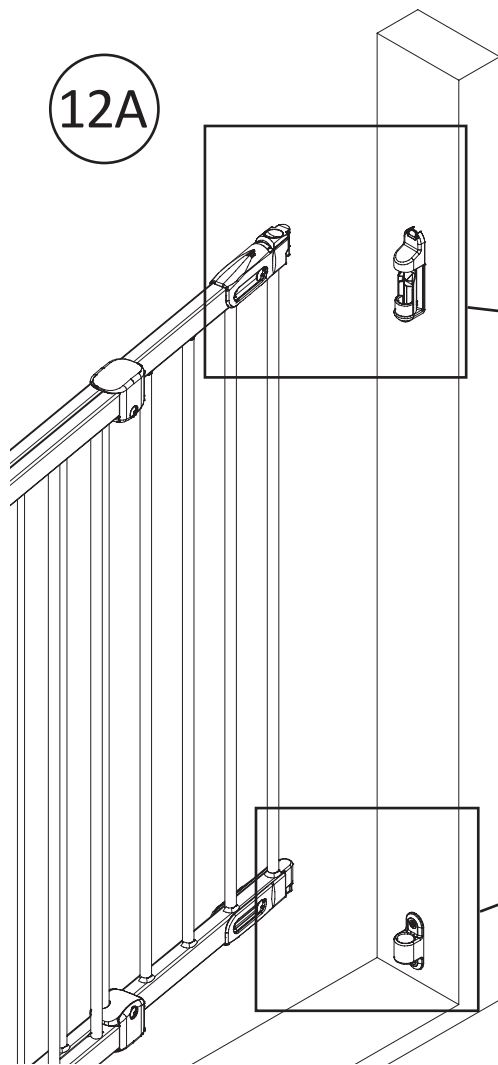

13A

max 58 mm

max 58 mm

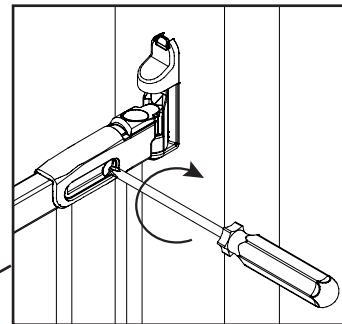

- GB:** Tighten all screws!
- DK:** Stram alle skruer!
- DE:** Alle Schrauben festziehen!
- NO:** Stram alle skruer!
- SE:** Dra åt alla skruvar!
- FI:** Kiristä kaikki ruuvit!
- PL:** Dokreć wszystkie śruby!
- CZ:** Utáhněte všechny šrouby!
- HU:** Húzza meg az összes csavart!
- NL:** Draai alle schroeven goed aan!
- SK:** Dotiahnite všetky skrutky!
- FR:** Serrer toutes les vis !
- SI:** Zategnite vse vijake!
- HR:** Zategnite sve vijke!
- IT:** Stringere tutte le viti!
- ES:** Apriete todos los tornillos!
- BA:** Zategnite sve zavrtnje!
- RS:** Zategnite sve zavrtnje!
- UA:** Затягніть всі болти!
- RO:** Strângeți toate șuruburile!
- BG:** Затегнете всички винтове!
- GR:** Σφίξτε όλες τις βίδες!
- PT:** Apertar todos os parafusos!
- RU:** Затяните все винты!
- TR:** Tüm vidaları sıkın!
- CN:** 拧紧所有螺钉!

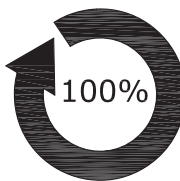

AR: أدخل جميع البراغي بإحكام

14A

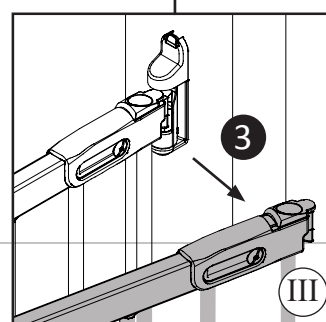
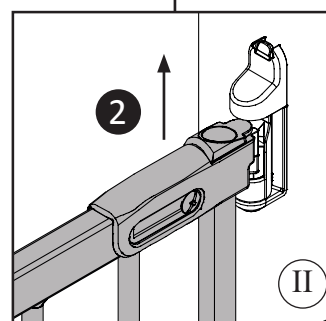
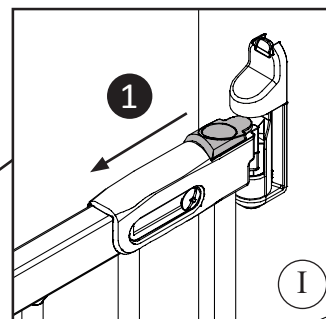
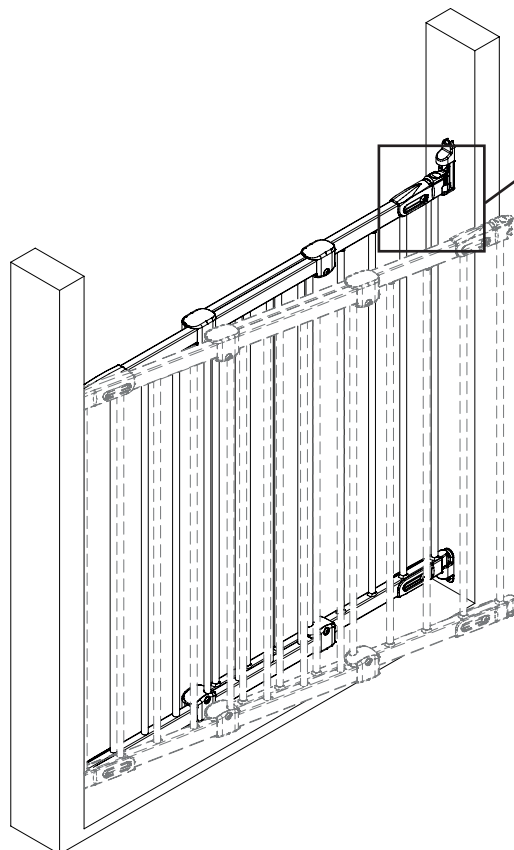

1B

Sx1
20x800 mm

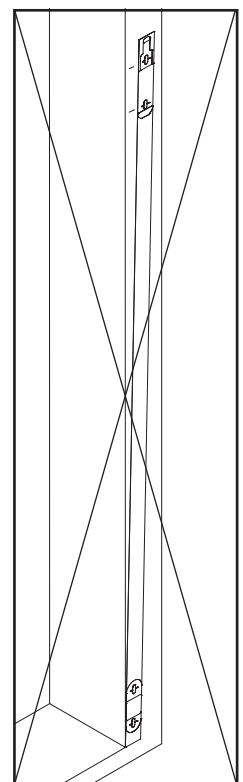
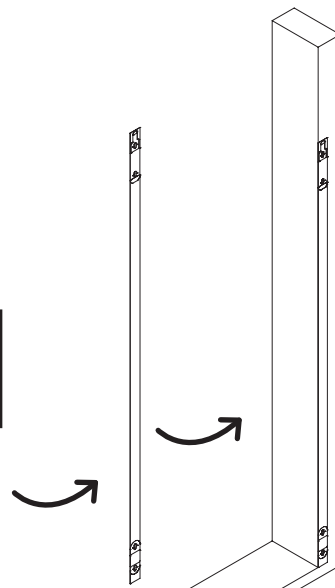
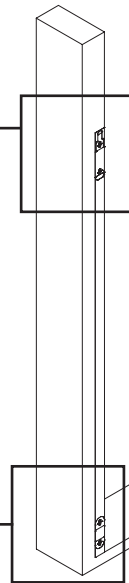
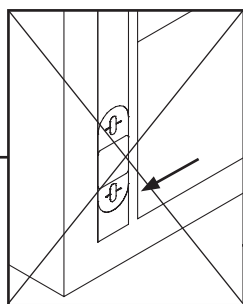
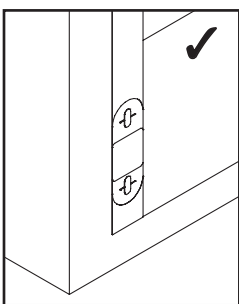
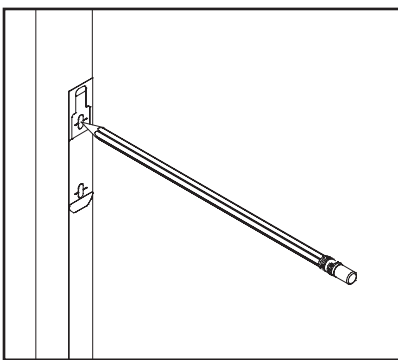
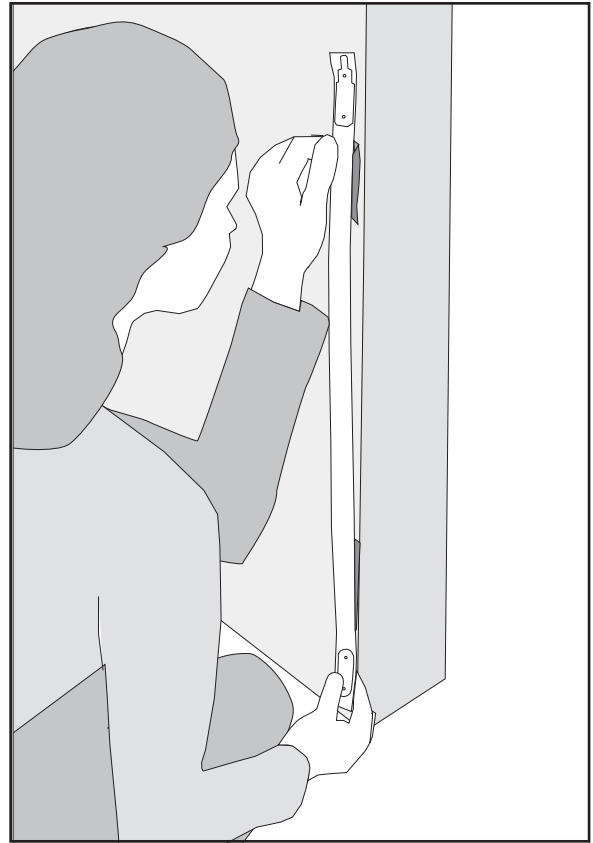
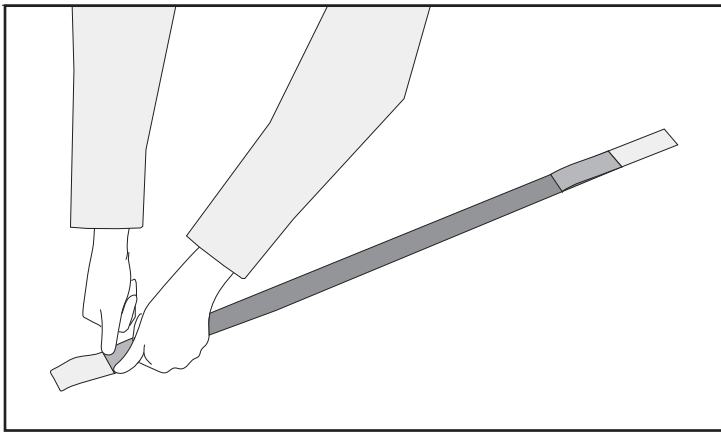
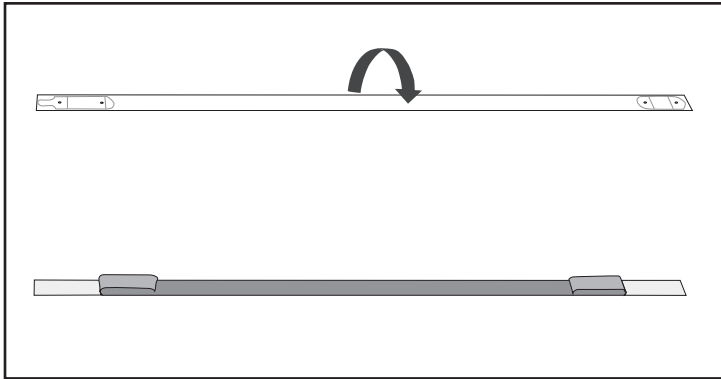
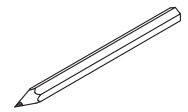

2B

Nx4

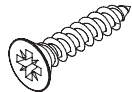

Ø4x20 mm

Kx2

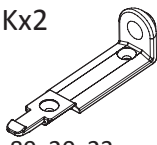

89x20x23 mm

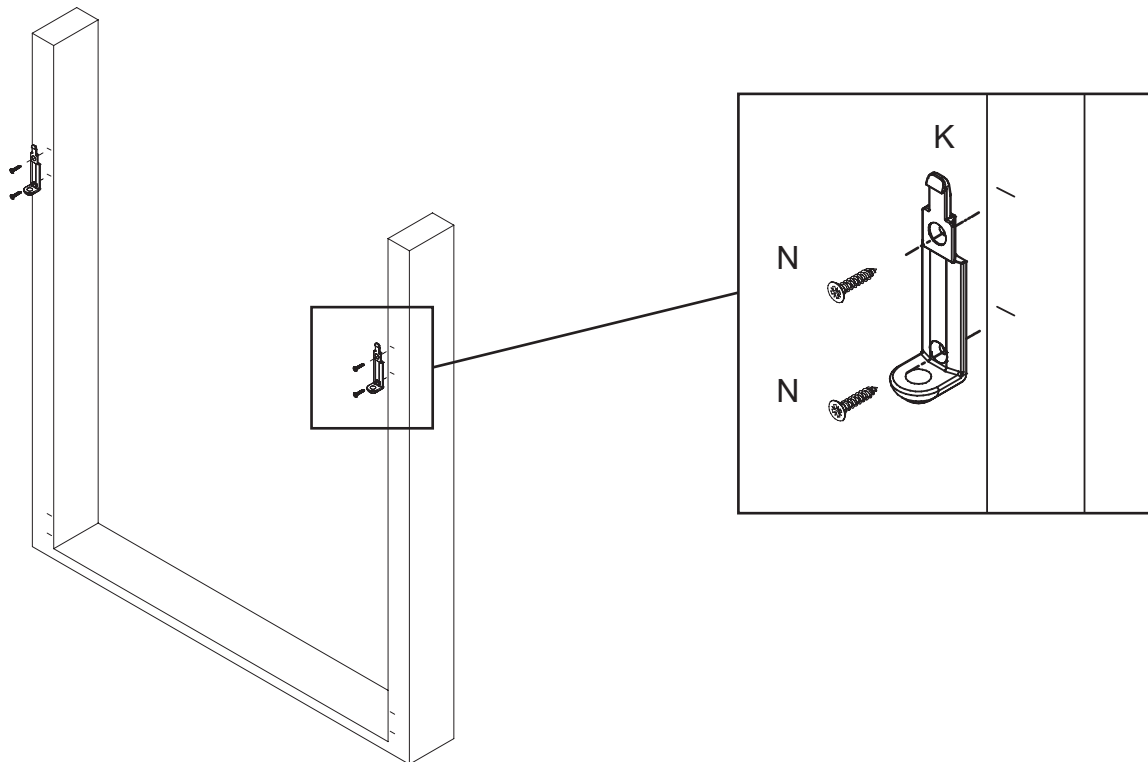
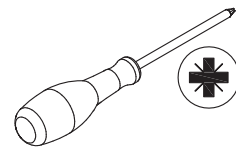

3B

Nx4

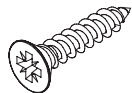

Ø4x20 mm

Jx2

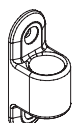

58x20x22 mm

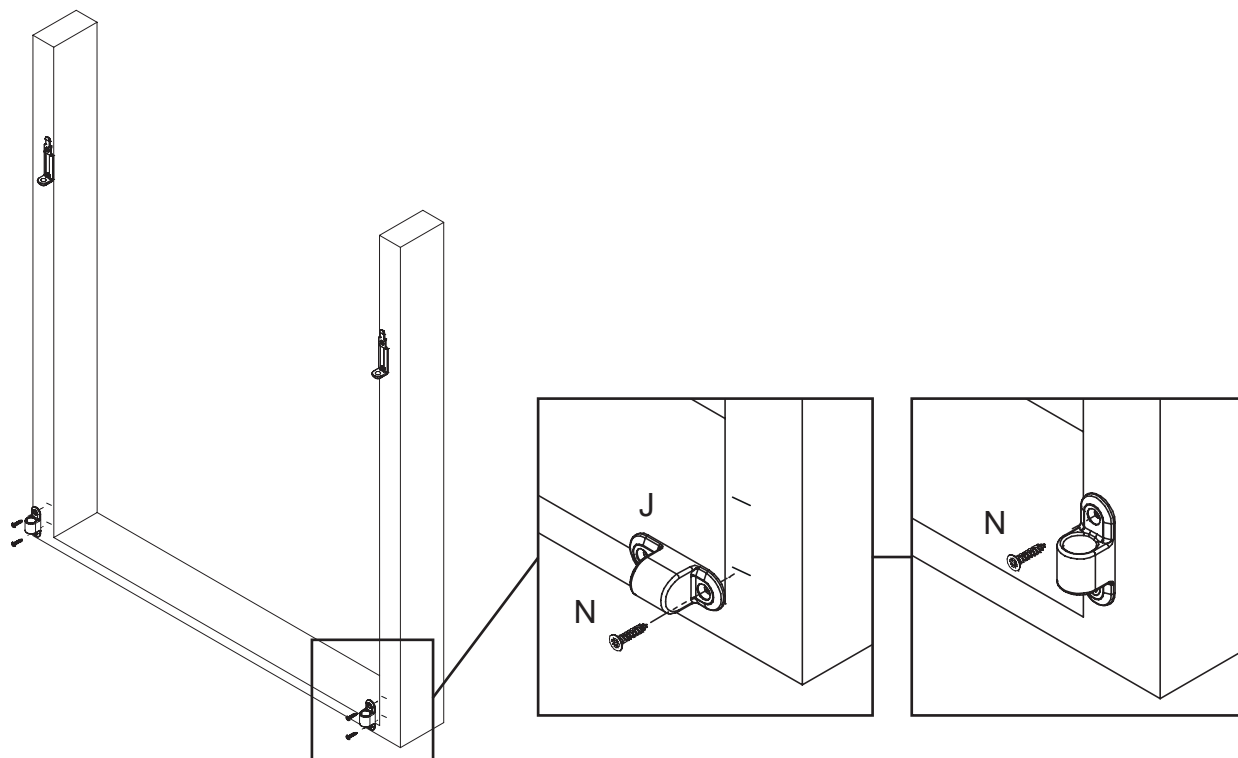
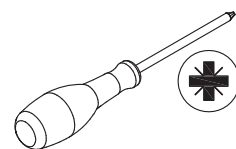

4B

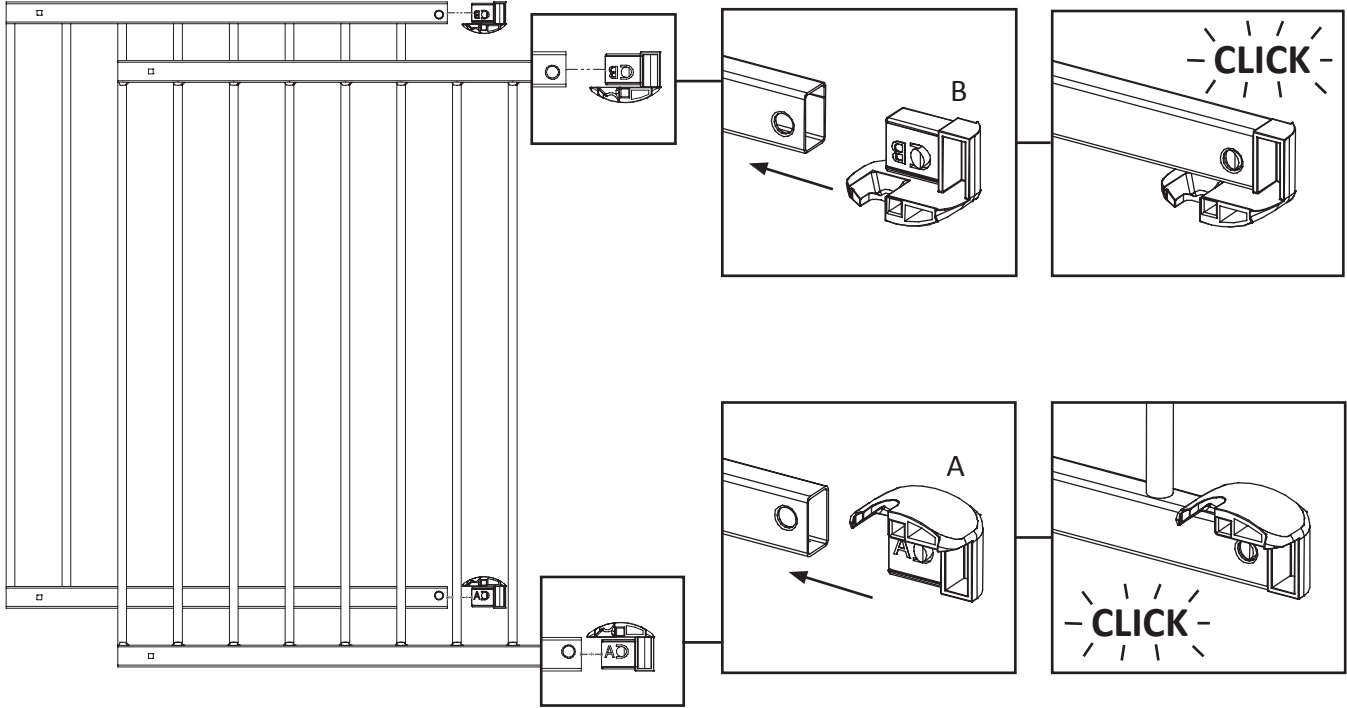
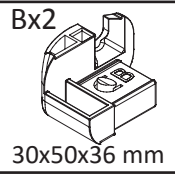
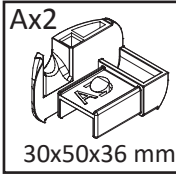

5B

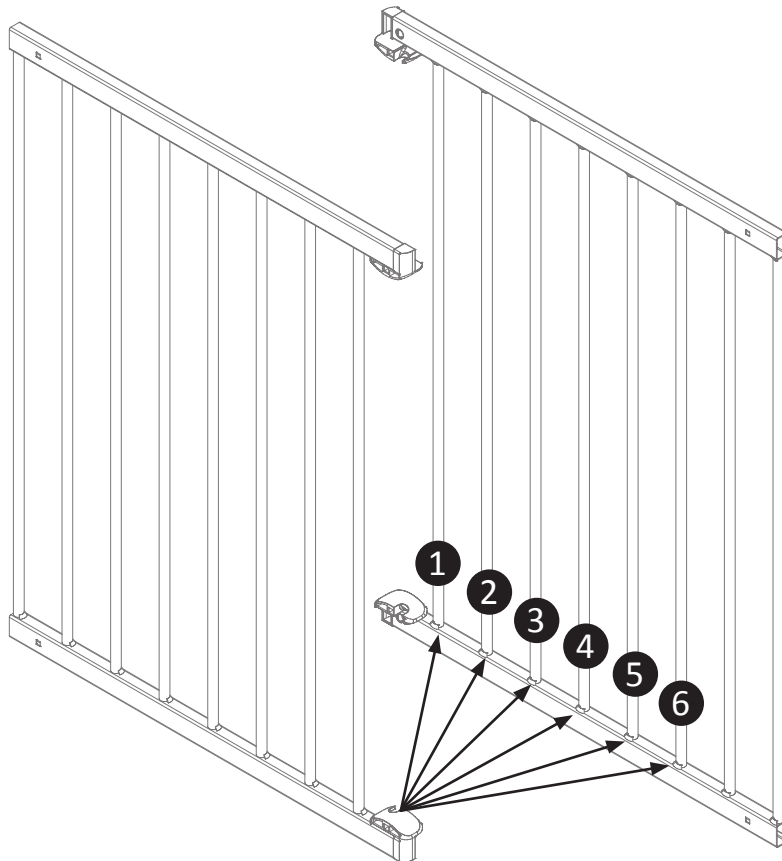

6B

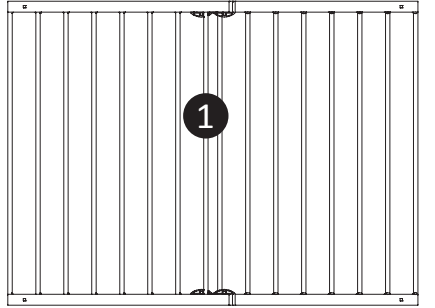
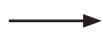
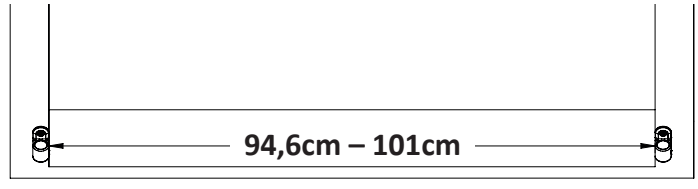
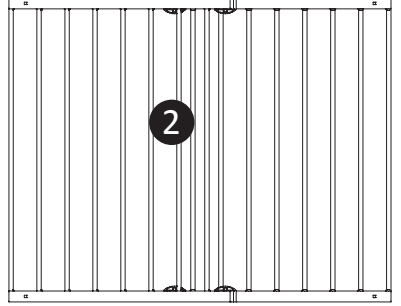
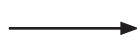
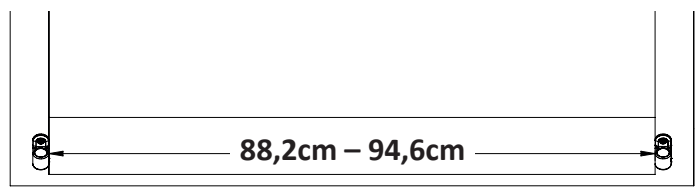
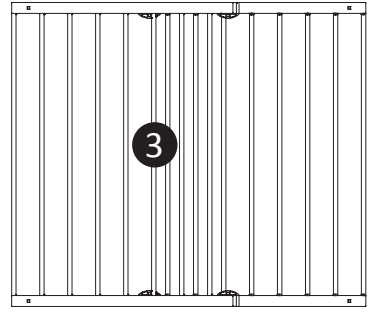
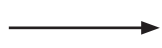
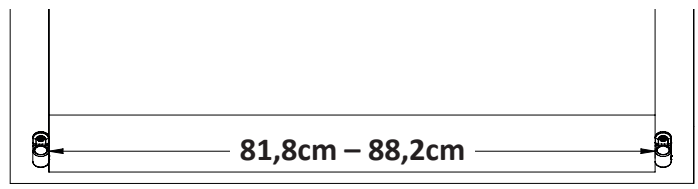
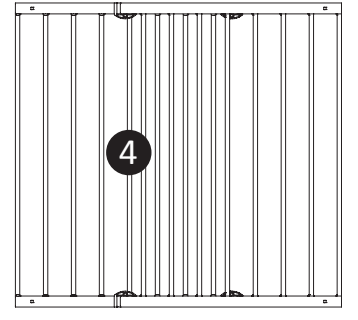
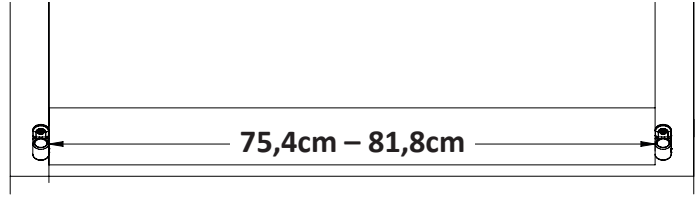
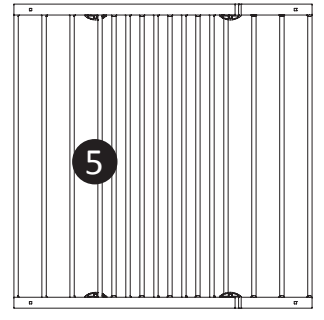
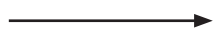
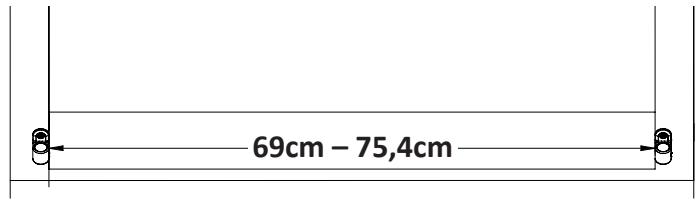
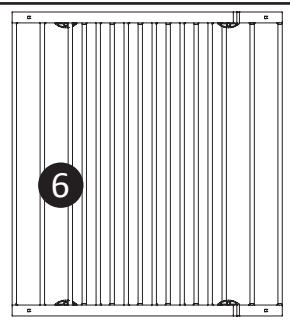
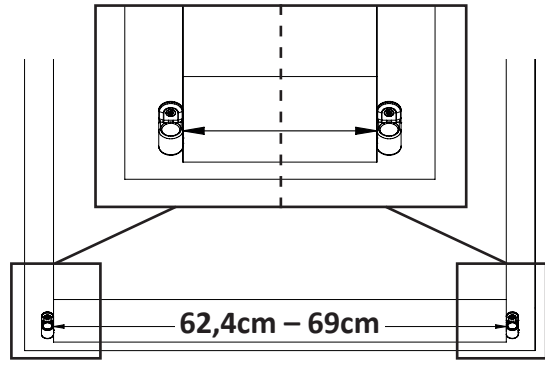

7B

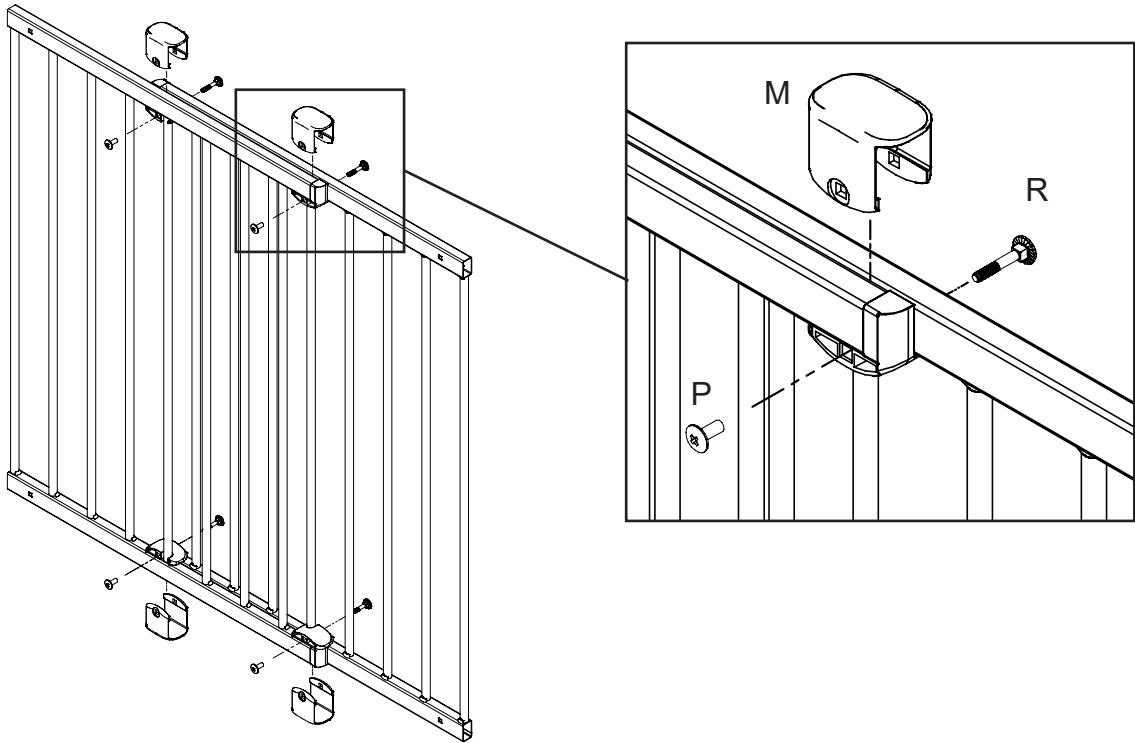
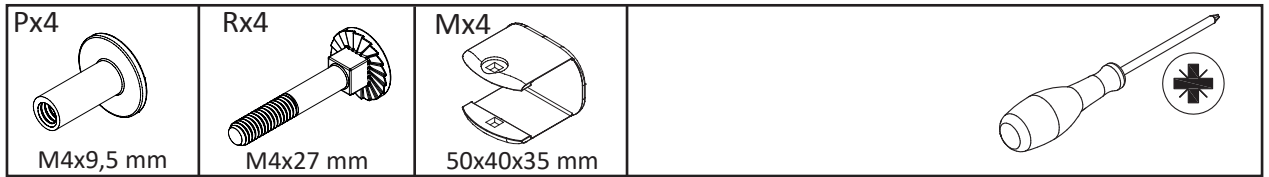

8B

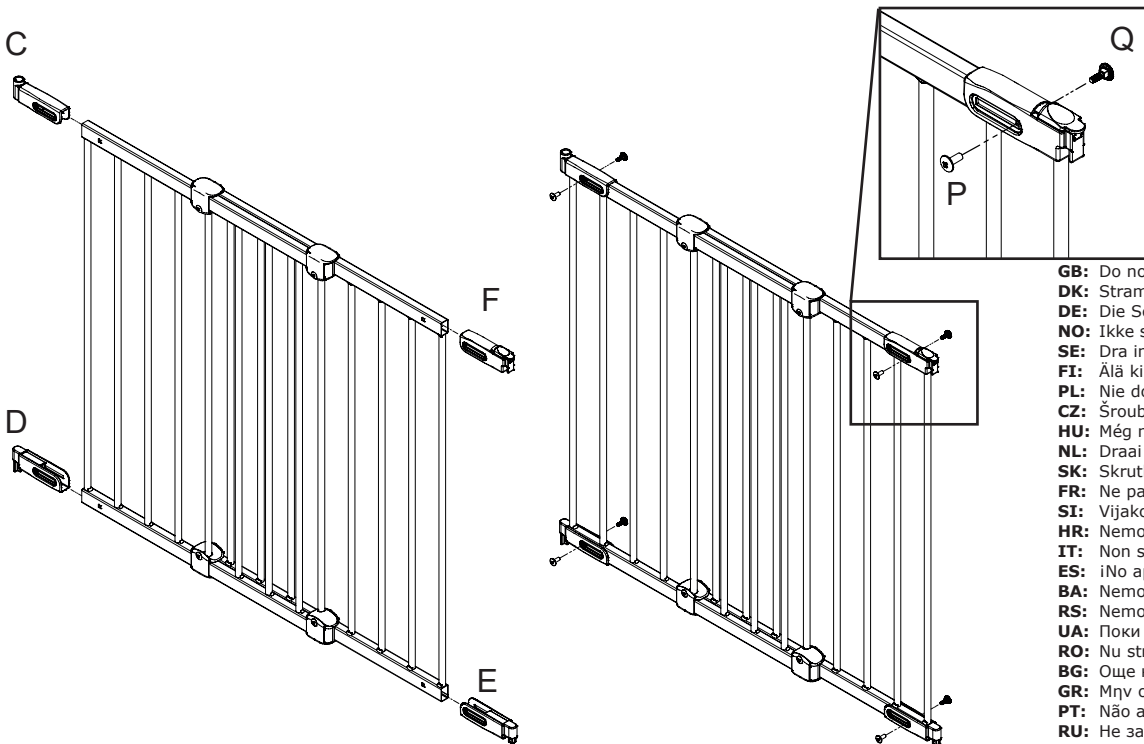
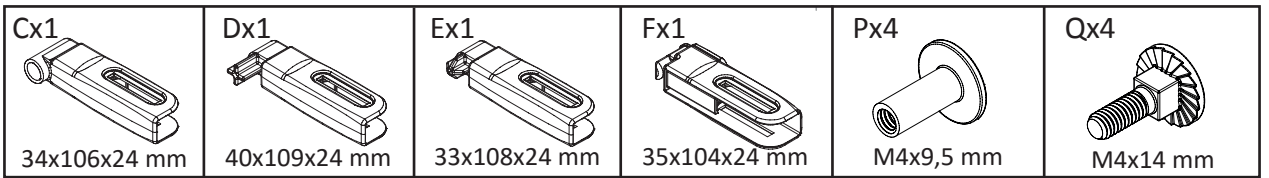

- GB:** Do not tighten screws yet!
DK: Stram ikke skruerne endnu!
DE: Die Schrauben noch nicht festziehen!
NO: Ikke stram skruene ennå!
SE: Dra inte åt skruvarna än!
FI: Älä kiristä ruuveja vielä!
PL: Nie dokręcaj jeszcze śrub!
CZ: Šrouby zatím neutahujte!
HU: Még ne húzza meg a csavarokat!
NL: Draai de schroeven nog niet aan!
SK: Skrutky zatiaľ nedotahujte!
FR: Ne pas encore serrer les vis !
SI: Vijakov še ne zategnite!
HR: Nemojte još zatezati vijke!
IT: Non stringere ancora le viti!
ES: ¡No apriete los tornillos todavía!
BA: Nemojte još zatezati zavrtnje!
RS: Nemojte još uvek da zatežete vijke!
UA: Поки що не затягуйте болти!
RO: Nu strângeți încă șuruburile!
BG: Още не затягайте винтовете!
GR: Μην σφίξετε ακόμα τις βίδες!
PT: Não apertar ainda os parafusos!
RU: Не затягивайте пока винты!
TR: Vidaları henüz sıkmayın!
CN: 先不要拧紧螺钉!

9B

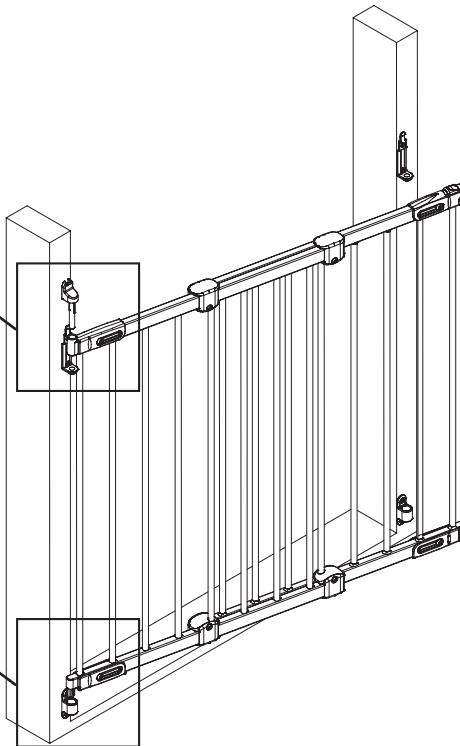
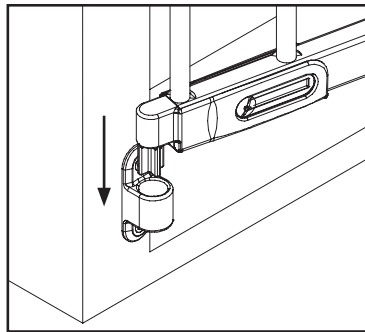
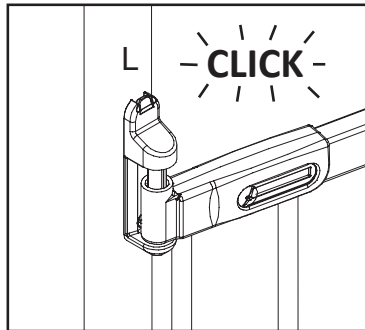
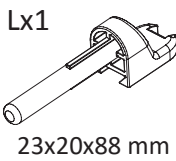

10B

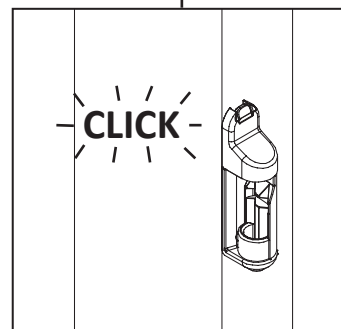
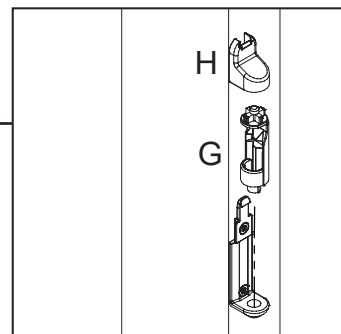
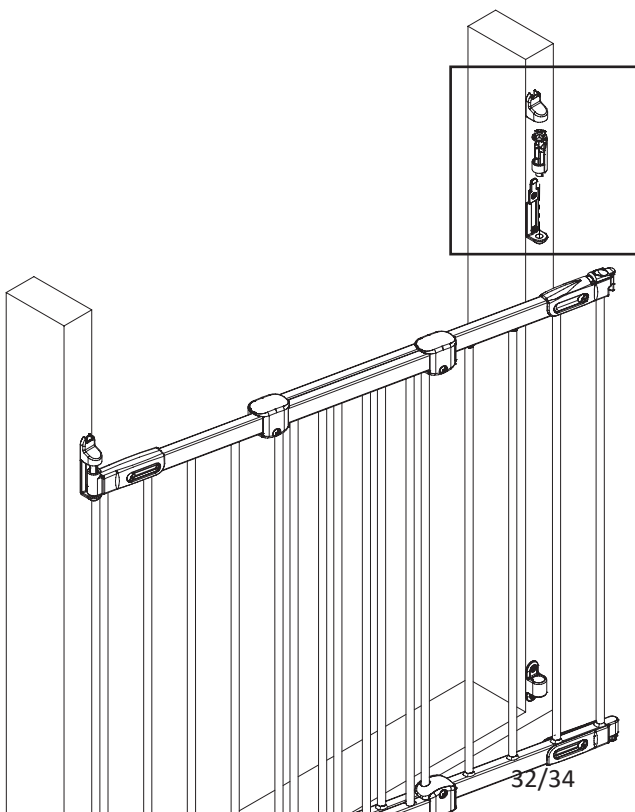
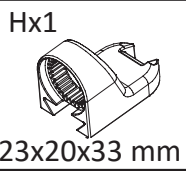
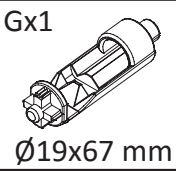

11B

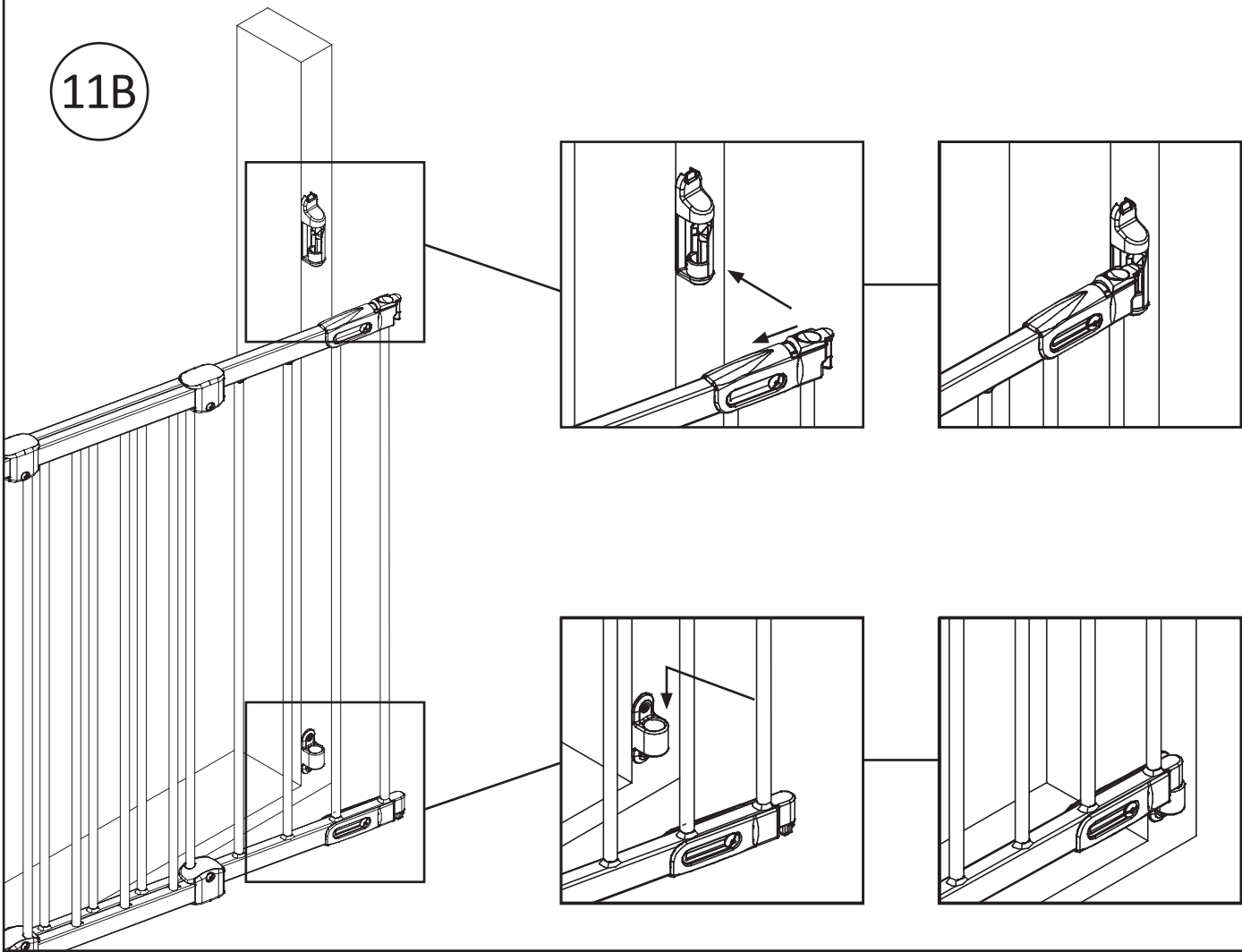

12B

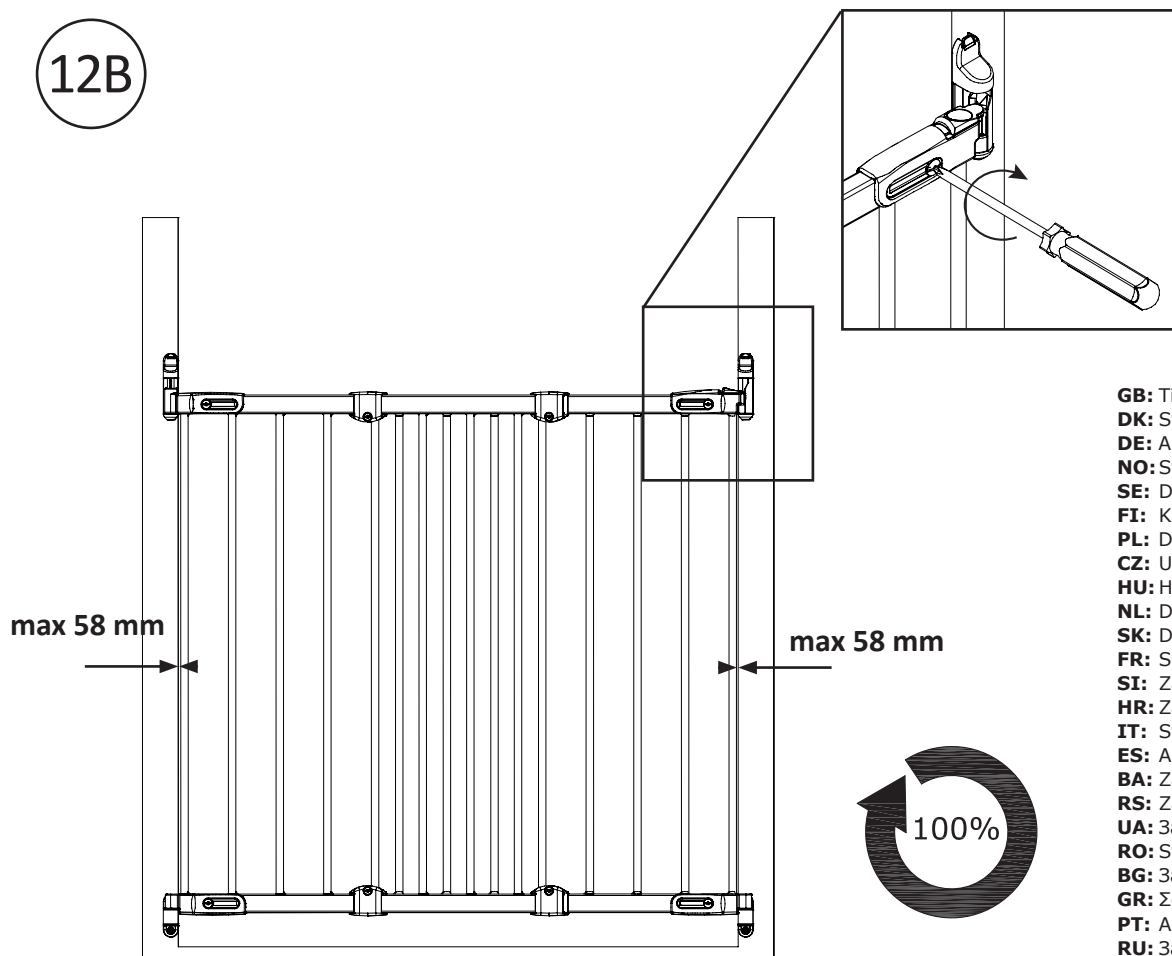

- GB:** Tighten all screws!
- DK:** Stram alle skruer!
- DE:** Alle Schrauben festziehen!
- NO:** Stram alle skruer!
- SE:** Dra åt alla skruvar!
- FI:** Kiristä kaikki ruuvit!
- PL:** Dokreć wszystkie śruby!
- CZ:** Utáhněte všechny šrouby!
- HU:** Húzza meg az összes csavart!
- NL:** Draai alle schroeven goed aan!
- SK:** Dotiahnite všetky skrutky!
- FR:** Serrer toutes les vis !
- SI:** Zategnite vse vijake!
- HR:** Zategnite sve vijke!
- IT:** Stringere tutte le viti!
- ES:** Apriete todos los tornillos!
- BA:** Zategnite sve zavrtnje!
- RS:** Zategnite sve zavrtnje!
- UA:** Затягніть всі болти!
- RO:** Strângeți toate șuruburile!
- BG:** Затегнете всички винтове!
- GR:** Σφίξτε όλες τις βίδες!
- PT:** Apertar todos os parafusos!
- RU:** Затяните все винты!
- TR:** Tüm vidaları sıkın!
- CN:** 拧紧所有螺钉!
- AR:** أدخل جميع البراغي بإحكام

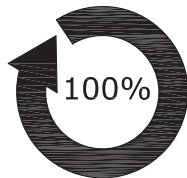

13B

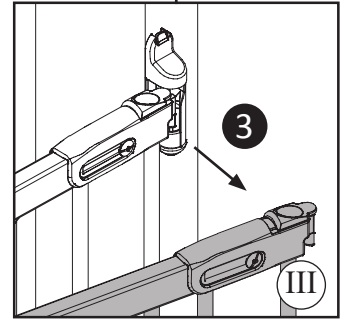
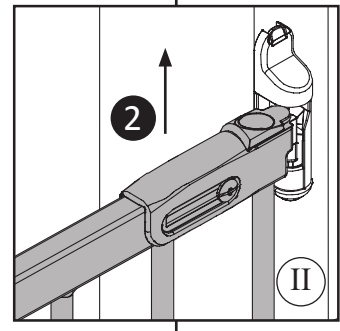
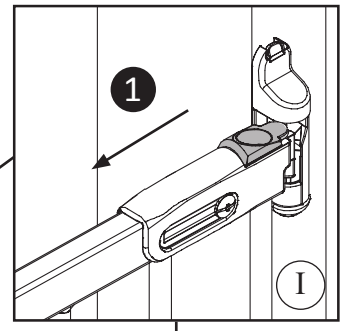
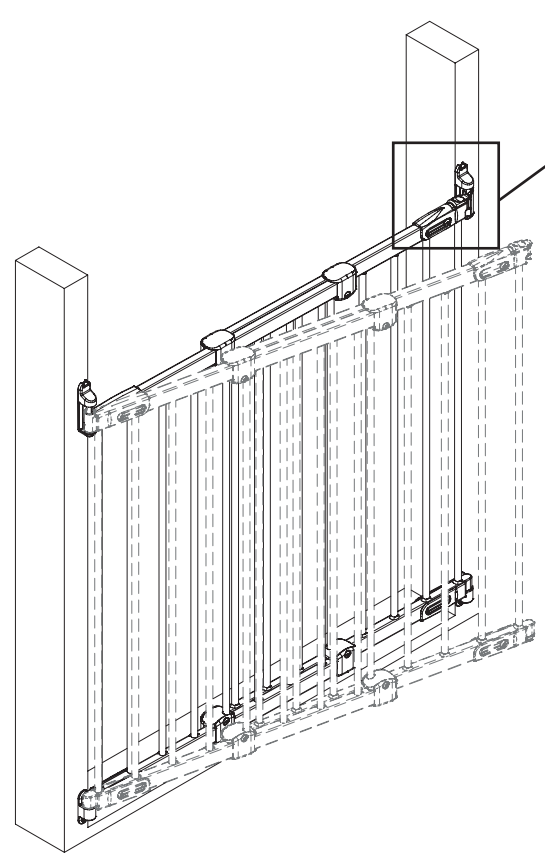

C

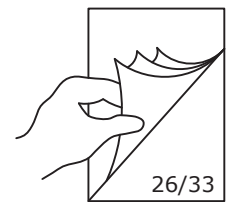
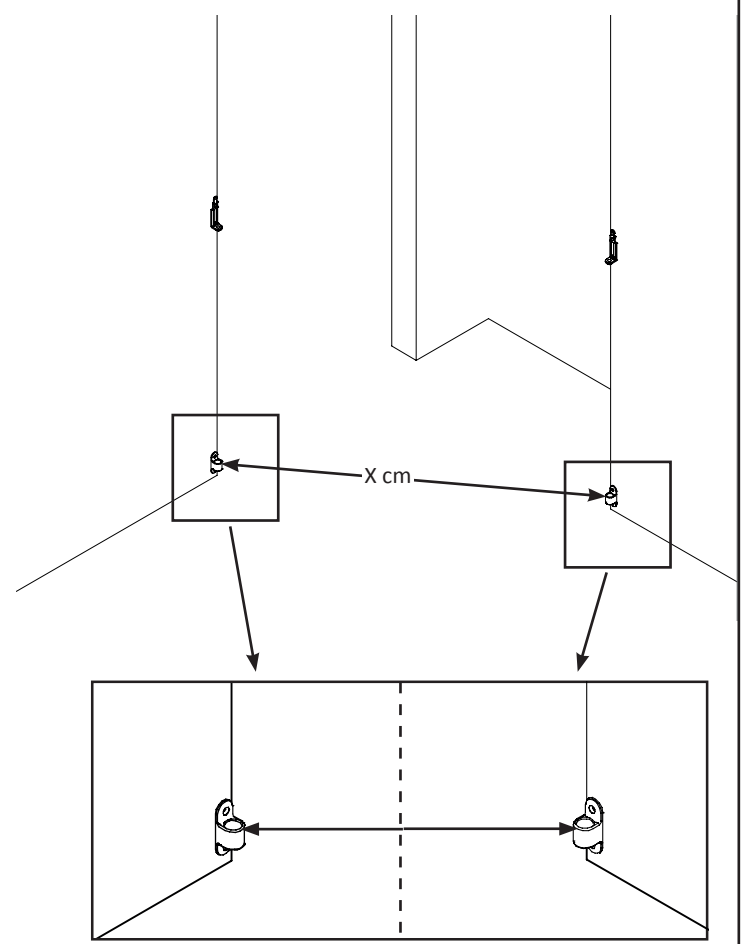
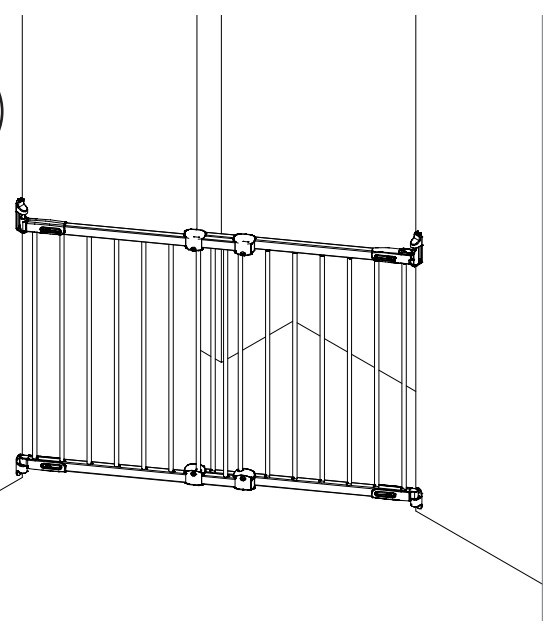



100% free video manual app

